

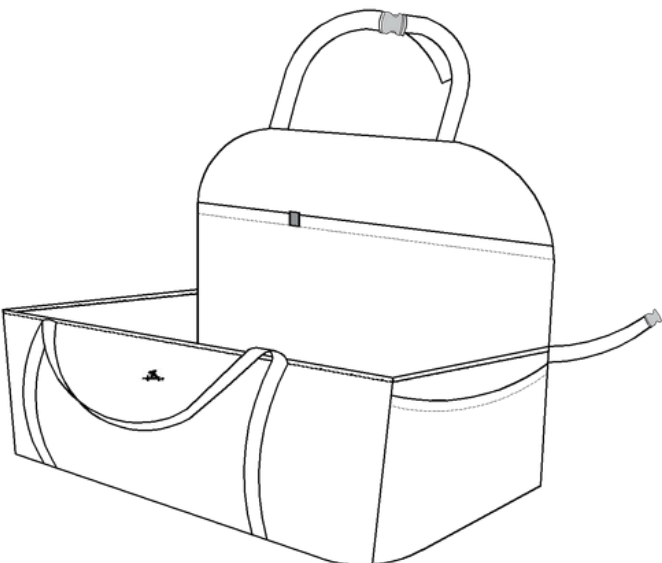

Zakup i użytkowanie niniejszego produktu oznacza, że użytkownik zapoznał się z instrukcją obsługi i akceptuje warunki użytkowania. Producent nie ponosi odpowiedzialności za skutki użytkowania obroży niezgodnie z instrukcją.

# Instrukcja

"ERO SOFT" FOTELIK SAMOCHODOWY DLA PSA  
EKM / EPM

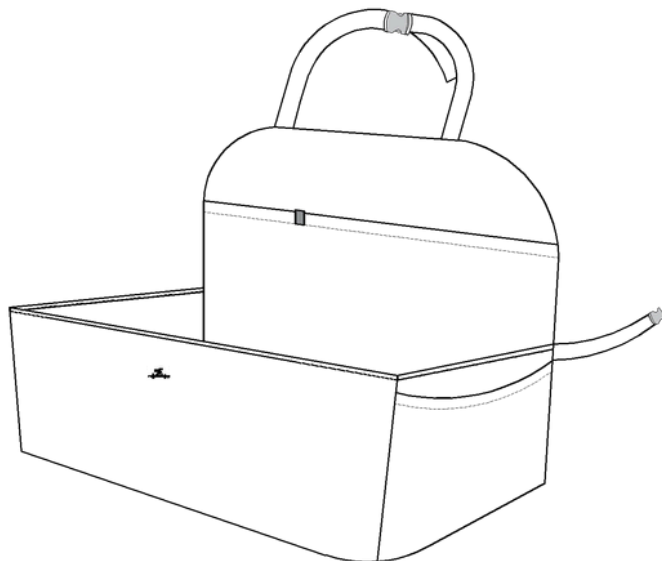

## Symbole



**OSTRZEŻENIE** Wskazuje na potencjalne ryzyko, które może prowadzić do poważnych obrażeń.



**UWAGA** Wskazuje na sytuacje, które mogą spowodować uszkodzenie produktu lub drobne obrażenia.



**INFORMACJA** Dodatkowe wskazówki dotyczące odpowiedniego użytkowania.

## OSTRZEŻENIE

- Fotelik samochodowy przeznaczony jest do codziennego przewozu psów w samochodach osobowych jako akcesorium ochronne i komfortowe.
- Produkt nie jest certyfikowanym ani homologowanym systemem bezpieczeństwa i nie zastępuje pasów bezpieczeństwa, szelek samochodowych ani transporterów dla zwierząt.
- Nie pozostawiaj psa bez nadzoru podczas korzystania z fotelika – pies może gryźć elementy produktu, co grozi połknięciem fragmentów, udławieniem lub uszkodzeniem fotelika.
- Zbyt luźno ułożone taśmy lub nieprawidłowy montaż fotelika mogą prowadzić do zaplątania się psa, co stwarza ryzyko urazu.
- Nie używaj fotelika w przypadku widocznych uszkodzeń, takich jak:
  - o przetarcia lub naderwania materiału,
  - o rozchodzące się szwy,
  - o uszkodzone lub poluzowane taśmy nośne,
  - o pęknięcia, odkształcenia lub luzy w klamrach, suwakach lub elementach metalowych.
- U niektórych psów mogą wystąpić reakcje alergiczne na materiały lub barwniki – w przypadku podrażnień skóry należy natychmiast przerwać użytkowanie.
- Taśmy nośne, klamry, suwaki oraz elementy metalowe fotelika służą wyłącznie do montażu i stabilizacji produktu. Nie są one przeznaczone do:
  - o intensywnego gryzienia,
  - o dynamicznego szarpania,
  - o przenoszenia dużych, nagłych obciążeń.
- Przed każdą podróżą należy skontrolować stan wszystkich elementów montażowych oraz upewnić się, że fotelik jest prawidłowo zamocowany.
- Fotelik nie jest produktem przeznaczonym do użytku przez dzieci ani do zabawy.
- Po więcej informacji, skontaktuj się z lokalnym sprzedawcą lub odwiedź stronę bebobi.pl.

Producent **nie ponosi** odpowiedzialności za skutki użytkowania niezgodnego z przeznaczeniem, w szczególności za:

- niewłaściwe użytkowanie fotelika,
- brak nadzoru nad psem lub dzieckiem,
- pogryzienie lub połknięcie elementów fotelika,
- udławienie zwierzęcia,
- naturalne zużycie materiałów,
- użytkowanie produktu z widocznymi uszkodzeniami,
- przegrzanie fotelika w zamkniętym pojeździe.

Produkt nie zastępuje specjalistycznych systemów zabezpieczających zwierzęta podczas transportu.

## UWAGA

- Przed każdym użyciem sprawdzaj stan materiału, szwów, taśm nośnych, klamer, suwaków oraz elementów metalowych.
- Używaj fotelika wyłącznie zgodnie z jego przeznaczeniem.
- Nie dopuszczaj psa do gryzienia lub szarpania elementów fotelika – osłabia to jego strukturę i wytrzymałość.
- Unikaj gwałtownych obciążeń produktu.
- Fotelik należy natychmiast wymienić, jeśli wystąpi:
  - o pogryzienie lub połknięcie fragmentów, rozchodzące się szwy,

**IMPORTANT! TAKE CARE OF YOUR PET'S SAFETY AND COMFORT. PLEASE READ THE FOLLOWING INSTRUCTIONS TO ENSURE SAFE AND PROPER USE OF THE PRODUCT.**

## Symbols



**WARNING** Indicates potential risks that may lead to serious injuries.



**CAUTION** Indicates situations that may cause product damage or minor injuries.



**NOTE** Additional tips for proper use.

## WARNING

- The car seat for dogs is intended for everyday transport of dogs in passenger cars as a comfort and protective accessory.
- The product is not a certified or homologated safety system and does not replace seat belts, car harnesses, or transport carriers for animals.
- Do not leave the dog unsupervised while using the car seat – the dog may chew on product components, which may result in swallowing parts, choking, or damage to the car seat.
- Loosely arranged straps or improper installation of the car seat may lead to the dog becoming entangled, posing a risk of injury.
- Do not use the car seat if visible damage is present, such as:
  - o abrasions or tears in the material,
  - o loose or separated seams,
  - o damaged or loose load-bearing straps,
  - o cracks, deformation, or looseness in buckles, zippers, or metal components.
- Some dogs may experience allergic reactions to materials or dyes – in case of skin irritation, stop using the product immediately.
- Load-bearing straps, buckles, zippers, and metal components are intended solely for mounting and stabilizing the product. They are not designed for:
  - o intensive chewing,
  - o dynamic pulling,
  - o carrying sudden or heavy loads.
- Before each journey, check the condition of all mounting components and ensure that the car seat is properly secured.
- The car seat is not intended for use by children and is not a toy.
- For more information, contact your local dealer or visit bebobi.pl.

The manufacturer shall **not be liable** for consequences resulting from use inconsistent with the intended purpose, including but not limited to:

- improper use of the car seat,
- lack of supervision of the dog or child,
- chewing or swallowing parts of the car seat,
- choking of the animal,
- natural wear and tear of materials,
- use of the product with visible damage,
- overheating of the car seat in a closed vehicle.

The product does not replace professional animal restraint systems for transport.

## CAUTION

- Before each use, check the condition of the material, seams, load-bearing straps, buckles, zippers, and metal components.
- Use the car seat only in accordance with its intended purpose.
- Do not allow the dog to chew or pull on any parts of the car seat – this weakens its structure and durability.
- Avoid sudden or excessive loads on the product.
- The car seat must be replaced immediately if any of the following occur:
  - o chewing or swallowing of parts,

- separated seams,
- damage or looseness of straps, buckles, zippers, or metal components.

*Purchase and use of this product indicate that the user has read and accepted the instructions and conditions of use. The manufacturer accepts no responsibility for misuse of the collar or resulting damage.*

## DE

**WICHTIG!** ACHTEN SIE AUF DIE SICHERHEIT UND DEN KOMFORT IHRES HAUSTIERS. BITTE LESEN SIE DIE FOLGENDEN HINWEISE, UM EINE SICHERE UND KORREKTE ANWENDUNG DES PRODUKTS ZU GEWÄHRLEISTEN.

## Symbole



**WARNING** Weist auf ein potenzielles Risiko hin, das zu schweren Verletzungen führen kann.



**VORSICHT** Weist auf Situationen hin, die zu Produktschäden oder leichten Verletzungen führen können.



**HINWEIS** Zusätzliche Empfehlungen zur richtigen Verwendung.

## ! WARNING

- **Der Autositz für Hunde ist für den alltäglichen Transport von Hunden in Personenkraftwagen als Komfort- und Schutzaccessoire vorgesehen.**
- **Das Produkt ist kein zertifiziertes oder homologiertes Sicherheitssystem und ersetzt keine Sicherheitsgurte, Autogeschnüre oder Transportboxen für Tiere.**
- **Lassen Sie den Hund nicht unbeaufsichtigt, während der Autositz verwendet wird** – der Hund kann Teile des Produkts ankauen, was zum Verschlucken von Teilen, Erstickungsgefahr oder zur Beschädigung des Autositzes führen kann.
- Locker verlegte Gurte oder eine unsachgemäße Montage des Autositzes können dazu führen, dass sich der Hund verheddert, was ein Verletzungsrisiko darstellt.
- Verwenden Sie den Autositz nicht bei sichtbaren Schäden, wie z. B.:
  - Abrieb oder Risse im Material,
  - sich lösende oder aufgehende Nähte,
  - beschädigte oder lockere Tragegurte,
  - Risse, Verformungen oder Lockerungen an Schnallen, Reißverschlüssen oder Metallteilen.
- Bei manchen Hunden können allergische Reaktionen auf Materialien oder Farbstoffe auftreten – bei Hautreizungen ist die Verwendung sofort einzustellen.
- Tragegurte, Schnallen, Reißverschlüsse und Metallteile dienen ausschließlich der Montage und Stabilisierung des Produkts. Sie sind nicht geeignet für:
  - intensives Kauen,
  - starkes Ziehen,
  - das Aufnehmen plötzlicher oder hoher Belastungen.
- Überprüfen Sie vor jeder Fahrt den Zustand aller Befestigungselemente und stellen Sie sicher, dass der Autositz ordnungsgemäß befestigt ist.
- Der Autositz ist nicht für die Benutzung durch Kinder bestimmt und kein Spielzeug.
- Für weitere Informationen wenden Sie sich bitte an Ihren örtlichen Händler oder besuchen Sie die Website bebbi.pl.

Der Hersteller **haftet nicht** für unsachgemäße Verwendung des Produkts, insbesondere:

- unsachgemäßer Nutzung des Autositzes,
- fehlender Aufsicht über Hund oder Kind,
- Ankauen oder Verschlucken von Teilen des Autositzes,
- Erstickungsgefahr des Tieres,
- natürlichem Verschleiß der Materialien,
- Verwendung eines sichtbar beschädigten Produkts,
- Überhitzung des Autositzes in einem geschlossenen Fahrzeug.

[Das Produkt ersetzt keine professionellen Rückhaltesysteme für Tiere während des Transports.](#)



## VORSICHT

- **Überprüfen Sie vor jeder Verwendung den Zustand des Materials, der Nähte, der Tragegurte, der Schnallen, der Reißverschlüsse und der Metallteile.**

- **Verwenden Sie den Autositz ausschließlich gemäß seiner Zweckbestimmung.**
- **Erlauben Sie dem Hund nicht, an Teilen des Autositzes zu kauen oder zu ziehen – dies schwächt die Struktur und Haltbarkeit.**
- **Vermeiden Sie plötzliche oder übermäßige Belastungen des Produkts.**
- **Der Autositz ist sofort auszutauschen, wenn:**
  - Teile angekaut oder verschluckt wurden,
  - sich Nähte lösen,
  - Schäden oder Lockerungen an Gurten, Schnallen, Reißverschlüssen oder Metallteilen auftreten.

*Der Kauf und die Verwendung dieses Produkts bedeuten, dass der Benutzer die Anleitung gelesen und die Nutzungsbedingungen akzeptiert hat. Der Hersteller haftet nicht für Schäden aufgrund unsachgemäßer Verwendung.*

## ES

**¡IMPORTANTE!** CUIDA LA SEGURIDAD Y EL CONFORT DE TU MASCOTA.

LEE ATENTAMENTE LAS SIGUIENTES INSTRUCCIONES PARA GARANTIZAR UN USO SEGURO Y ADECUADO DEL PRODUCTO.

## Symbols



**ADVERTENCIA** Indica un riesgo potencial que puede provocar lesiones graves.



**PRECAUCIÓN** Indica situaciones que pueden causar daños al producto o lesiones leves.



**INFORMACIÓN** Consejos adicionales sobre el uso adecuado del producto.

## ! ADVERTENCIA

- **El asiento de coche para perros está destinado al transporte diario de perros en vehículos de pasajeros como accesorio de protección y confort.**
- **El producto no es un sistema de seguridad certificado ni homologado y no sustituye a los cinturones de seguridad, arneses para coche ni transportines para animales.**
- **No deje al perro sin supervisión durante el uso del asiento** – el perro puede morder los componentes del producto, lo que puede provocar la ingestión de piezas, asfixia o daños en el asiento.
- Las correas mal ajustadas o una instalación incorrecta del asiento pueden provocar que el perro se enrede, lo que supone un riesgo de lesiones.
- No utilice el asiento si presenta daños visibles, tales como:
  - desgaste o desgarros del material,
  - costuras sueltas o abiertas,
  - correas de sujeción dañadas o flojas,
  - grietas, deformaciones o holguras en hebillas, cremalleras o elementos metálicos.
- Algunos perros pueden presentar reacciones alérgicas a los materiales o tintes – en caso de irritación de la piel, interrumpa el uso inmediatamente.
- Las correas de sujeción, hebillas, cremalleras y elementos metálicos están destinados exclusivamente al montaje y la estabilización del producto. No están diseñados para:
  - mordisqueo intenso,
  - tirones dinámicos,
  - soportar cargas repentinas o elevadas.
- Antes de cada viaje, compruebe el estado de todos los elementos de montaje y asegúrese de que el asiento esté correctamente fijado.
- El asiento no está destinado al uso por parte de niños ni es un juguete.
- Para más información, póngase en contacto con su distribuidor local o visite bebbi.pl.

El fabricante **no se hace responsable** del uso incorrecto, especialmente:

- uso incorrecto del asiento,
- falta de supervisión del perro o del niño,
- mordedura o ingestión de partes del asiento,
- asfixia del animal,
- desgaste natural de los materiales,
- uso del producto con daños visibles,
- sobrecalentamiento del asiento en un vehículo cerrado

[El producto no sustituye a los sistemas profesionales de retención para animales durante el transporte.](#)



## PRECAUCIÓN

- **Antes de cada uso, compruebe el estado del material, las costuras, las correas de sujeción, las hebillas, las cremalleras y los elementos metálicos.**
- **Utilice el asiento únicamente conforme a su finalidad prevista.**
- **No permita que el perro muerda o tire de los componentes del asiento – esto debilita su estructura y durabilidad.**
- **Evite cargas bruscas o excesivas sobre el producto.**
- **El asiento debe sustituirse inmediatamente si se produce:**
  - mordedura o ingestión de partes,
  - apertura de costuras,
  - daños o holguras en correas, hebillas, cremalleras o elementos metálicos.

*La compra y el uso de este producto implican que el usuario ha leído y acepta las condiciones de uso. El fabricante no se hace responsable de los daños causados por un uso inadecuado del collar.*

## IT

**IMPORTANTE!** ARANTISCI LA SICUREZZA E IL COMFORT DEL TUO ANIMALE. TI PREGHIAMO DI LEGGERE ATTENTAMENTE LE SEGUENTI ISTRUZIONI PER ASSICURARE UN USO CORRETTO E SICURO DEL PRODOTTO.

## Symboli



**AVVERTENZA** Indica un rischio potenziale che può causare gravi lesioni.



**ATTENZIONE** Indica situazioni che possono causare danni al prodotto o lesioni lievi.



**NOTA** Suggesterimenti aggiuntivi per un uso corretto del prodotto.

## ! AVVERTENZA

- **Il seggiolino auto per cani è destinato al trasporto quotidiano dei cani in autovetture come accessorio di comfort e protezione.**
- **Il prodotto non è un sistema di sicurezza certificato né omologato e non sostituisce cinture di sicurezza, imbracature per auto o trasportini per animali.**
- **Non lasciare il cane senza supervisione durante l'uso del seggiolino** – il cane potrebbe mordere i componenti del prodotto, con rischio di ingestione di parti, soffocamento o danneggiamento del seggiolino.
- Cinghie posizionate in modo allentato o un montaggio non corretto del seggiolino possono causare l'impigliamento del cane, con conseguente rischio di lesioni.
- Non utilizzare il seggiolino in presenza di danni visibili, quali:
  - abrasioni o strappi del materiale,
  - cuciture allentate o aperte,
  - cinghie portanti danneggiate o allentate,
  - crepe, deformazioni o giochi in fibbie, cerniere o componenti metallici.
- Alcuni cani possono manifestare reazioni allergiche ai materiali o ai coloranti – in caso di irritazioni cutanee, interrompere immediatamente l'uso.
- Le cinghie portanti, le fibbie, le cerniere e i componenti metallici sono destinati esclusivamente al montaggio e alla stabilizzazione del prodotto. Non sono progettati per:
  - masticazione intensa,
  - trazioni dinamiche,
  - il supporto di carichi improvvisi o elevati.
- Prima di ogni viaggio, controllare lo stato di tutti i componenti di fissaggio e assicurarsi che il seggiolino sia correttamente installato.
- Il seggiolino non è destinato all'uso da parte dei bambini e non è un giocattolo.
- Per ulteriori informazioni, contatta il rivenditore locale o visita bebbi.pl.

Il produttore **non è responsabile** per l'uso improprio del prodotto, in particolare per:

- uso improprio del seggiolino,
- mancanza di supervisione del cane o del bambino,
- masticazione o ingestione di parti del seggiolino,
- soffocamento dell'animale,
- normale usura dei materiali,
- utilizzo del prodotto con danni visibili,
- surriscaldamento del seggiolino in un veicolo chiuso.

**Il prodotto non sostituisce i sistemi professionali di ritenuta per animali durante il trasporto.**



## ATTENZIONE

- Prima di ogni utilizzo, verificare lo stato del materiale, delle cuciture, delle cinghie portanti, delle fibbie, delle cerniere e dei componenti metallici.**
- Utilizzare il seggiolino esclusivamente secondo la sua destinazione d’uso.**
- Non consentire al cane di mordere o tirare i componenti del seggiolino – ciò ne compromette la struttura e la durata.**
- Evitare carichi improvvisi o eccessivi sul prodotto.**
- Il seggiolino deve essere sostituito immediatamente in caso di:**
  - masticazione o ingestione di parti,
  - apertura delle cuciture,
  - danni o giochi in cinghie, fibbie, cerniere o componenti metallici.

*L'acquisto e l'utilizzo del prodotto implicano che l'utente abbia letto il manuale e accetti le condizioni d'uso. Il produttore non è responsabile per l'uso non conforme alle istruzioni.*

CZ
<b>DŮLEŽITÉ!</b> DBEJTE NA BEZPEČNOST A POHODLÍ VAŠEHO MAZLIČKA. PROSÍME, PŘEČTĚTE SI NÁSLEDUJÍCÍ POKYNY PRO BEZPEČNÉ A SPRÁVNÉ POUŽÍVÁNÍ VÝROBKU.

#### Symboly

	<b>VAROVÁNÍ</b> Upozorňuje na možné riziko, které může vést k vážnému zranění.
	<b>UPOZORNĚNÍ</b> Upozorňuje na situace, které mohou způsobit poškození výrobku nebo lehká zranění.
	<b>POZNÁMKA</b> Další tipy pro správné používání výrobku.

## VAROVÁNÍ

- Autosedačka pro psy je určena k běžné přepravě psů v osobních automobilech jako komfortní a ochranný doplněk.**
- Výrobek není certifikovaným ani homologovaným bezpečnostním systémem a nenahrazuje bezpečnostní pásy, automobilové postroje ani přepravky pro zvířata.**
- Nenechávejte psa bez dozoru během používání autosedačky** – pes může kousat jednotlivé části výrobku, což může vést ke spolknutí části, udušení nebo poškození autosedačky.
- Volně uložené popruhy nebo nesprávná instalace autosedačky mohou způsobit zamotání psa, což představuje riziko zranění.
- Nepoužívejte autosedačku, pokud jsou patrná viditelná poškození, jako jsou:
  - oděry nebo natržení materiálu,
  - uvolněné nebo rozcházející se švy,
  - poškozené nebo uvolněné nosné popruhy,
  - praskliny, deformace nebo vůle na přezkách, zipových nebo kovových částech.
- U některých psů se mohou vyskytnout alergické reakce na materiály nebo barviva – v případě podráždění kůže okamžitě přerušte používání.
- Nosné popruhy, přezky, zipy a kovové části slouží výhradně k upevnění a stabilizaci výrobku. Nejsou určeny pro:
  - intenzivní kousání,
  - dynamické tahání,
  - přenášení náhlého nebo vysokého zatížení.
- Před každou jízdou zkontrolujte stav všech upevňovacích prvků a ujistěte se, že je autosedačka správně upevněna.
- Autosedačka není určena k používání dětmi a není hračkou.
- Per ulteriori informazioni, contattare il rivenditore locale o visitare bebobi.pl.

Výrobce **neneše odpovědnost** za následky nesprávného používání výrobku, zejména za:

- nesprávné používání autosedačky,
- nedostatečný dohled nad psem nebo dítětem,
- kousání nebo spolknutí částí autosedačky,

- udušení zvířete,
- přírozené opotřebení materiálů,
- používání výrobku s viditelným poškozením,
- přehřátí autosedačky v uzavřeném vozidle.

**Výrobek nenahrazuje profesionální systémy pro zajištění zvířat během přepravy.**



## UPOZORNĚNÍ

- Před každým použitím zkontrolujte stav popruhu, švů, karabin, D-kroužků a přezek.**
- Přizpůsobte délku vodítka podmínkám venčení, typu vodítka a chování psa.**
- Nedovoďte psovi kousat nebo tahat za popruh** – oslabuje to jeho strukturu a pevnost.
- Vyvarujte se prudkých trhnutí, která mohou způsobit poškození vodítka nebo zranění.**
- Uchovávejte výrobek mimo dosah dětí.**
- Doporučená maximální životnost vodítka je 2–3 roky při běžném každodenním používání.**
- Vodítko ihned vyměňte v případě:**
  - oděrek, natržení nebo překousání popruhu,
  - rozcházejících se švů,
  - poškozených nebo uvolněných karabin,
  - prasklých nebo deformovaných D-kroužků či přezek.

*Zakoupením a používáním výrobku uživatel potvrzuje, že se seznámil s návodem k použití a souhlasí s podmínkami používání. Výrobce neneše odpovědnost za používání v rozporu s návodem.*

FR
<b>IMPORTANT!</b> ASSUREZ LA SÉCURITÉ ET LE CONFORT DE VOTRE ANIMAL. VEUILLEZ LIRE ATTENTIVEMENT LES INSTRUCTIONS CI-DESSOUS AFIN DE GARANTIR UNE UTILISATION SÛRE ET APPROPRIÉE DU PRODUIT.

#### Symboles

	<b>AVERTISSEMENT</b> Indique un risque potentiel pouvant entraîner des blessures graves.
	<b>ATTENTION</b> Indique des situations pouvant endommager le produit ou causer des blessures mineures.
	<b>REMARQUE</b> Conseils supplémentaires concernant une utilisation correcte.

## AVERTISSEMENT

- Le siège auto pour chiens est destiné au transport quotidien des chiens dans les voitures particulières en tant qu’accessoire de confort et de protection.**
- Le produit n’est pas un système de sécurité certifié ou homologué et ne remplace pas les ceintures de sécurité, les harnais automobiles ou les caisses de transport pour animaux.**
- Ne laissez pas le chien sans surveillance pendant l’utilisation du siège** – le chien peut mordiller les éléments du produit, ce qui peut entraîner l’ingestion de pièces, un risque d’étouffement ou des dommages au siège.
- Des sangles mal positionnées ou une installation incorrecte du siège peuvent entraîner l’emmêlement du chien, ce qui présente un risque de blessure.
- N'utilisez pas le siège en cas de dommages visibles, tels que :
  - abrasions ou déchirures du matériau,
  - coutures desserrées ou ouvertes,
  - sangles porteuses endommagées ou desserrées,
  - fissures, déformations ou jeux au niveau des boucles, fermetures éclair ou éléments métalliques.
- Certains chiens peuvent présenter des réactions allergiques aux matériaux ou aux colorants – en cas d’irritation cutanée, cessez immédiatement l’utilisation.
- Les sangles porteuses, boucles, fermetures éclair et éléments métalliques sont destinés exclusivement au montage et à la stabilisation du produit. Ils ne sont pas conçus pour :
  - une mastication intensive,
  - des tractions dynamiques,
  - supporter des charges soudaines ou élevées.
- Avant chaque trajet, vérifiez l’état de tous les éléments de fixation et assurez-vous que le siège est correctement installé.
- Le siège n’est pas destiné à être utilisé par des enfants et n’est pas un jouet.

- Pour plus d’informations, contactez votre revendeur local ou visitez bebobi.pl.

Le fabricant **n’est pas responsable** des conséquences d’une utilisation non conforme, notamment :

- utilisation incorrecte du siège,
- absence de surveillance du chien ou de l’enfant,
- mastication ou ingestion de pièces du siège,
- étouffement de l’animal,
- usure naturelle des matériaux,
- utilisation du produit présentant des dommages visibles,
- surchauffe du siège dans un véhicule fermé.

**Le produit ne remplace pas les systèmes professionnels de retenue pour animaux pendant le transport.**



## ATTENTION

- Avant chaque utilisation, vérifiez l’état du matériau, des coutures, des sangles porteuses, des boucles, des fermetures éclair et des éléments métalliques.**
- Utilisez le siège uniquement conformément à sa destination prévue.**
- Ne laissez pas le chien mordiller ou tirer sur les éléments du siège – cela affaiblit sa structure et sa durabilité.**
- Évitez les charges soudaines ou excessives sur le produit.**
- Le siège doit être remplacé immédiatement en cas de :**
  - mastication ou ingestion de pièces,
  - ouverture des coutures,
  - dommages ou jeux au niveau des sangles, boucles, fermetures éclair ou éléments métalliques.

*L’achat et l’utilisation de ce produit signifient que l’utilisateur a pris connaissance des instructions et en accepte les conditions. Le fabricant décline toute responsabilité en cas d’utilisation non conforme.*

NL
<b>BELANGRIJK!</b> ZORG VOOR DE VEILIGHEID EN HET COMFORT VAN UW HUISDIER. LEES DE ONDERSTAANDE INSTRUCTIES ZORGVULDIG DOOR OM EEN VEILIG EN CORRECT GEBRUIK VAN HET PRODUCT TE GARANDEREN.

#### Symbolen

	<b>WAARSCHUWING</b> Geeft een potentieel risico aan dat kan leiden tot ernstig letsel.
	<b>LET OP</b> Geeft situaties aan die schade aan het product of lichte verwondingen kunnen veroorzaken.
	<b>INFORMATIE</b> Aanvullende tips voor correct gebruik.

## WAARSCHUWING

- De autostoel voor honden is bedoeld voor het dagelijks vervoer van honden in personenauto’s als een comfortabel en beschermend accessoire.**
- Het product is geen gecertificeerd of gehomologeerd veiligheidssysteem en vervangt geen veiligheidsgordels, autoharnassen of transportboxen voor dieren.**
- Laat de hond niet zonder toezicht tijdens het gebruik van de autostoel** – de hond kan op onderdelen van het product kauwen, wat kan leiden tot het inslikken van onderdelen, verstikking of beschadiging van de autostoel.
- Los geplaatste riemen of een onjuiste installatie van de autostoel kunnen ertoe leiden dat de hond verstrikt raakt, wat een risico op letsel vormt.
- Gebruik de autostoel niet als er zichtbare schade is, zoals:
  - slijtage of scheuren in het materiaal,
  - loslatende of openstaande naden,
  - beschadigde of losse draagriemen,
  - scheuren, vervorming of speling in gespen, rietsen of metalen onderdelen.
- Bij sommige honden kunnen allergische reacties optreden op materialen of kleurstoffen – bij huidirritatie dient het gebruik onmiddellijk te worden gestaakt.
- Draagriemen, gespen, rietsen en metalen onderdelen zijn uitsluitend bedoeld voor het monteren en stabiliseren van het product. Ze zijn niet ontworpen voor:
  - intensief kauwen,
  - dynamisch trekken,

- het dragen van plotselinge of zware belastingen.
- Controleer vóór elke rit de staat van alle bevestigingselementen en zorg ervoor dat de autostoel correct is bevestigtd.
- De autostoel is niet bedoeld voor gebruik door kinderen en is geen speelgoed.
- Voor meer informatie kunt u contact opnemen met uw lokale dealer of bebobi.pl bezoeken.

De fabrikant **is niet aansprakelijk** voor verkeerd gebruik, met name voor:

- onjuist gebruik van de autostoel,
- gebrek aan toezicht op de hond of het kind,
- kauwen op of inslikken van onderdelen van de autostoel,
- verstikking van het dier,
- natuurlijke slijtage van materialen,
- gebruik van het product met zichtbare schade,
- oververhitting van de autostoel in een afgesloten voertuig.

[Het product vervangt geen professionele veiligheidssystemen voor het vervoer van dieren.](#)

## LET OP



- Controleer vóór elk gebruik de staat van het materiaal, de naden, de draagriemen, de gespen, de ritsen en de metalen onderdelen.**
- Gebruik de autostoel uitsluitend volgens het beoogde gebruik.**
- Sta niet toe dat de hond op onderdelen van de autostoel kauwt of eraan trekt – dit verzwakt de structuur en duurzaamheid.**
- Vermijd plotselinge of overmatige belasting van het product.**
- De autostoel moet onmiddellijk worden vervangen indien:**
  - onderdelen zijn aangevreten of ingeslikt,
  - naden loslaten,
  - er schade of speling is aan riemen, gespen, ritsen of metalen onderdelen.

*Door aankoop en gebruik van dit product betekenen dat de gebruiker de handleiding heeft gelezen en de gebruiksvoorwaarden accepteert. De fabrikant is niet verantwoordelijk voor gevolgen van gebruik in strijd met de instructies.*

<b>DK</b>
-----------

**VIGTIG!** SIKR DIN HUNDS SIKKERHED OG KOMFORT. LÆS VENLIGST NEDENSTÅENDE VEJLEDNING GRUNDIGT FOR AT SIKRE KORREKT OG SIKKER BRUG AF PRODUKTET.

## Symboler

	<b>ADVARSEL</b> Angiver en potentiel risiko, der kan føre til alvorlige skader.
	<b>BEMÆRK</b> Angiver situationer, der kan forårsage skader på produktet eller mindre personskader.
	<b>INFORMATION</b> Yderligere tips til korrekt brug.

## ADVARSEL

- Autostolen til hunde er beregnet til daglig transport af hunde i personbiler som et komfort- og beskyttelsestilbehør.**
- Produktet er ikke et certificeret eller godkendt sikkerhedssystem og erstatter ikke sikkerhedsseler, bilseler til hunde eller transportbure til dyr.**
- Efterlad ikke hunden uden opsyn under brug af autostolen** – hunden kan bide i produktets dele, hvilket kan medføre indtagelse af dele, kvælning eller beskadigelse af autostolen.
- Løst placerede stropper eller forkert montering af autostolen kan føre til, at hunden vikler sig ind, hvilket udgør en risiko for skader.
- Brug ikke autostolen, hvis der er synlige skader, såsom:
  - slid eller revner i materialet,
  - løse eller opsprættede syninger,
  - beskadigede eller løse bærestropper,
  - revner, deformationer eller slør i spænder, lynlåse eller metaldele

- Nogle hunde kan få allergiske reaktioner på materialer eller farvestoffer – ved hudirritation skal brugen ophøre straks.
- Bærestropper, spænder, lynlåse og metaldele er udelukkende beregnet til montering og stabilisering af produktet. De er ikke designet til:
  - intensiv tygning,
  - kraftige træk,
  - at bære pludselige eller tunge belastninger.
- Kontrollér for hver køretur tilstanden af alle monteringsdele, og sørg for, at autostolen er korrekt fastgjort.
- Autostolen er ikke beregnet til brug af børn og er ikke legetøj.
- For yderligere information kontakt din lokale forhandler eller besøg bebobi.pl.

Producenten **er ikke ansvarlig** for konsekvenser af ukorrekt brug, især:

- forkert brug af autostolen,
- manglende opsyn med hund eller barn,
- bid eller indtagelse af dele fra autostolen,
- kvælning af dyret,
- naturlig slitage af materialer,
- brug af produktet med synlige skader,
- overophedning af autostolen i et lukket køretøj.

[Produktet erstatter ikke professionelle fastholdelsessystemer til dyr under transport.](#)

## BEMÆRK



- Kontrollér for hver brug materialets tilstand, syninger, bærestropper, spænder, lynlåse og metaldele.
- Brug autostolen udelukkende i overensstemmelse med dens tilsigtede formål.**
- Tillad ikke, at hunden bider i eller trækker i dele af autostolen – dette svækker konstruktionen og holdbarheden.**
- Undgå pludselige eller overdrevne belastninger af produktet.**
- Autostolen skal udklifies straks, hvis:**
  - dele er blevet bidt i eller slugt,
  - syninger går op,
  - der er skader eller slør i stropper, spænder, lynlåse eller metaldele.

*Køb og brug af produktet betyder, at brugeren har læst brugervejledningen og accepterer betingelserne. Producenten er ikke ansvarlig for konsekvenser ved brug i strid med instruktionerne.*

## SE

**¡VIKTIGT!** SÄKERSTÄLL DITT HUSDJURS SÄKERHET OCH KOMFORT. LÅS NOGA IGENOM NEDANSTÅENDE INSTRUKTIONER FÖR ATT GARANTERA SÄKER OCH KORREKT ANVÄNDNING AV PRODUKTEN.

## Symboler

	<b>VARNING</b> Anger en potentiell risk som kan orsaka allvarliga skador.
	<b>OBS</b> Anger situationer som kan orsaka skador på produkten eller lindriga personskador.
	<b>INFORMATION</b> Ytterligare rekommendationer för korrekt användning.

## VARNING

- Bilbarnstolen för hundar är avsedd för daglig transport av hundar i personbilar som ett komfort- och skyddstillbehör.**
- Produkten är inte ett certifierat eller godkänt säkerhetssystem och ersätter inte säkerhetsbälten, bilselar för hundar eller transportburar för djur.**
- Lämna inte hunden utan uppsikt under användning av bilstolen – hunden kan tugga på produktens delar, vilket kan leda till att delar sväljs, kvävning eller skador på bilstolen.**
- Löst placerade remmar eller felaktig montering av bilstolen kan leda till att hunden trasslar in sig, vilket innebär risk för skador.
- Använd inte bilstolen om synliga skador förekommer, såsom:
  - slitage eller revor i materialet,
  - lösa eller uppspruckna sömmar,

- skadade eller lösa bärremmar,
  - sprickor, deformationer eller glapp i spännen, dragkedjor eller metalldelar.
- Vissa hundar kan få allergiska reaktioner mot material eller färgämnen – vid hudirritation ska användningen omedelbart avbrytas.
- Bärremmar, spännen, dragkedjor och metalldelar är avsedda uteslutande för montering och stabilisering av produkten. De är inte avsedda för:
  - intensivt tuggande,
  - kraftiga ryck,
  - att bära plötsliga eller tunga belastningar.
- Kontrollera före varje resa alla fästanordningar och säkerställ att bilstolen är korrekt fastsatt.
- Bilstolen är inte avsedd för användning av barn och är inte en leksak.
- För mer information, kontakta din lokala återförsäljare eller besök webbplatsen bebobi.pl.

Producenten **er ikke ansvarlig** for konsekvenser af ukorrekt brug, især:

- felaktig användning af bilstolen,
- bristande tilsyn av hund eller barn,
- tuggning eller förtåring av delar av bilstolen,
- kvävning av djuret,
- naturligt slitage av material,
- användning av produkten med synliga skador,
- överhettning av bilstolen i ett stängt fordon.

[Produkten ersätter inte professionella fasthållningssystem för djur under transport.](#)

## OBS



- Kontrollera före varje användning materialets skick, sömmar, bärremmar, spännen, dragkedjor och metalldelar.
- Använd bilstolen endast enligt dess avsedda användning.**
- Tillåt inte att hunden tuggar på eller drar i delar av bilstolen – detta försvagar dess konstruktion och hållbarhet.**
- Undvik plötsliga eller överdrivna belastningar på produkten.**
- Bilstolen ska omedelbart bytas ut om:**
  - delar har tuggats sönder eller svalts,
  - sömmar släpper,
  - skador eller glapp uppstår i remmar, spännen, dragkedjor eller metalldelar.

*Genom köp och användning av denna produkt bekräftar användaren att instruktionerna har lästs och accepterats. Tillverkaren ansvarar inte för skador som uppstår till följd av felaktig användning.*

<b>NO</b>
-----------

**VIKTIG!** SØRG FOR SIKKERHET OG KOMFORT FOR KJÆLEDYRET DITT. LES FØLGENDE INSTRUKSJONER NØYE FOR Å SIKRE TRYGG OG KORREKT BRUK AV PRODUKTET.

## Symboler

	<b>ADVARSEL</b> Indikerer potensiell risiko som kan føre til alvorlig skade.
	<b>OBS</b> Indikerer situasjoner som kan føre til skade på produktet eller mindre personskader.
	<b>INFORMASJON</b> Tilleggsråd for riktig bruk.

## ADVARSLER

- Bilsete for hund er beregnet for daglig transport av hunder i personbiler som et komfort- og beskyttelsestilbehør.**
- Produktet er ikke et sertifisert eller godkjent sikkerhetssystem og erstatter ikke sikkerhetsbelter, bilseler for hunder eller transportbur for dyr.**
- Ikke la hunden være uten tilsyn under bruk av bilsetet** – hunden kan tygge på produktets deler, noe som kan føre til svelging av deler, kvelning eller skade på bilsetet.
- Løst plasserte stropper eller feil montering av bilsetet kan føre til at hunden vikler seg inn, noe som innebærer risiko for skade.
- Ikke bruk bilsetet dersom det finnes synlige skader, slik som:

- slitasje eller rifter i materialet,
- løse eller åpne sømmer,
- skadede eller løse bærestropper,
- sprekker, deformasjoner eller slark i spenner, glidelåser eller metaldeler.
- Noen hunder kan få allergiske reaksjoner på materialer eller fargestoffer – ved hudirritasjon må bruken avbrytes umiddelbart.
- Bærestropper, spenner, glidelåser og metaldeler er kun beregnet for montering og stabilisering av produktet. De er ikke beregnet for:
  - intensiv tygging,
  - kraftige rykk,
  - å bære plutselige eller tunge belastninger.
- Kontroller før hver kjøretur tilstanden til alle festeelementer og sørg for at bilsetet er korrekt festet.
- Bilsetet er ikke beregnet for bruk av barn og er ikke et leketøy.
- Mer informasjon finner du hos din lokale forhandler eller på bebobi.pl.

Produsenten **er ikke ansvarlig** for konsekvenser av feil bruk av produktet, særlig ved:

- feil bruk av bilsetet,
- manglende tilsyn med hund eller barn,
- tygging eller svelging av deler av bilsetet,
- kvelning av dyret,
- naturlig slitasje av materialer,
- bruk av produktet med synlige skader,
- overoppheting av bilsetet i et lukket kjøretøy.

**Produktet erstatter ikke profesjonelle sikringsystemer for dyr under transport.**

## OBS

- Kontroller før hver bruk tilstanden til materialet, sømmene, bærestroppene, spennene, glidelåsene og metaldelene.
- Bruk bilsetet kun i samsvar med tiltenkt bruk.
- Ikke tillat at hunden tygger på eller trekker i deler av bilsetet – dette svekker konstruksjonen og holdbarheten.
- Unngå plutselige eller overdrevne belastninger på produktet.
- Bilsetet må skiftes ut umiddelbart dersom:
  - deler er tygget på eller svelget,
  - sømmene løsner,
  - det oppstår skader eller slark i stropper, spenner, glidelåser eller metaldeler.

*Kjøp og bruk av dette produktet indikerer at brukeren har lest og godtatt bruksanvisningen. Produsenten er ikke ansvarlig for bruk av halsbåndet som ikke er i samsvar med instruksjonene.*

<b>EE</b>
-----------

**TÄHTIS!** HOOLITSE OMA LEMMIKU TURVALISUSE JA MUGAVUSE EEST. PALUME TUTVUDA ALLPOOL OLEVATE JUHI-ISTEGA, ET TAGADA TOOTE OHUTU JA ÕIGE KASUTAMINE.

##### Sümbolid

- HOIATUS** Näitab võimalikku ohtu, mis võib põhjustada tõsiseid vigastusi.
- ETTEVAATUST** Näitab olukordi, mis võivad põhjustada toote kahjustumist või kergeid vigastusi.
- INFO** Täiendavad soovitused õige kasutuse kohta.

## HOIATUSED

- Koera turvatool on mõeldud koerte igapäevaseks veoks sõiduautodes mugavus-ja kaitsetarvikuna.**
- Toode ei ole sertifitseeritud ega heaks kiidetud turvasüsteem ning ei asenda turvavöösid, autos kasutatavaid rakmeid ega loomade transpordipuure.**
- Ärge jätke koera järelevalveta turvatooli kasutamise ajal** – koer võib toodet närida, mis võib põhjustada osade allaneelamist, lämbumist või turvatooli kahjustamist.
- Lõdvalt paigaldatud rihmad või turvatooli vale paigaldus võivad põhjustada koera sassi minemist, millega kaasneb vigastuste oht.

- Ärge kasutage turvatooli, kui esineb nähtavaid kahjustusi, näiteks:
  - materjali kulumine või rebendid,
  - lahtised või hargnevad õmblused,
  - kahjustatud või lõdvad kanderihmad,
  - praod, deformatsioonid või lõtkud pannaldel, lukkudel või metallosadel.
- Mõnel koeral võivad esineda allergilised reaktsioonid materjalidele või värvainetele – nahaärrituse korral lõpetage kasutamine kohe.
- Kanderihmad, pandlad, lukud ja metallosad on mõeldud ainult toote kinnitamiseks ja stabiliseerimiseks. Need ei ole ette nähtud:
  - intensiivseks närimiseks,
  - tugevaks tõmbamiseks,
  - äkiliste või suurte koormuste kandmiseks.
- Enne iga sõitu kontrollige kõigi kinnituselementide seisukorda ja veenduge, et turvatool on korralikult paigaldatud.
- Turvatool ei ole mõeldud laste kasutamiseks ega ole mänguasi.
- Lisateavet leiate oma kohalikul edasimüüjal või aadressilt bebobi.pl.

Tootja **ei vastuta väärkasutusest** tulenevate tagajärgede eest, eriti:

- turvatooli ebaõige kasutamine,
- järelevalve puudumine koera või lapse üle,
- turvatooli osade närimine või allaneelamine,
- loomaa lämbumine,
- materjalide loomulik kulumine,
- nähtavalt kahjustatud toote kasutamine,
- turvatooli ülekuumenemine suletud sõidukis.

**Toode ei asenda professionaalseid loomade kinnitussüsteeme transpordi ajal.**

## ETTEVAATUST

- Enne igat kasutuskorda kontrollige materjali, õmbluste, kanderihmade, pannalde, lukkude ja metallosade seisukorda.
- Kasutage turvatooli ainult vastavalt selle ettenähtud otstarbele.
- Ärge lubage koeral turvatooli osi närida ega tirida – see nõrgestab konstruktsooni ja vastupidavust.
- Vähtige tootele äkiliste või liigsete koormuste avaldamist.
- Turvatool tuleb viivitamatult välja vahetada, kui:
  - osad on närimise tagajärjel kahjustunud või alla neelatud,
  - õmblused lagunevad,
  - rihmadel, pannaldel, lukkudel või metallosadel esineb kahjustusi või lõtku.

*Käesoleva toote ostmine ja kasutamine tähendab, et kasutaja on tutvunud kasutusjuhendiga ja nõustub kasutustingimustega. Tootja ei vastuta juhiste mittevastavast kasutamisest tulenevate tagajärgede eest.*

<b>LV</b>
-----------

**SVARĪGI!** RŪPĒJIES PAR SAVU MĪLUĻU DROŠĪBU UN KOMFORTU. LŪDZU, IEPAZĪSTIES AR TĀLĀK NORĀDĪTAJĀM INSTRUKCIJĀM, LAI NODROŠINĀTU PRODUKTA DROŠU UN PAREIZU LIETOŠANU.

##### Simboli

- BRĪDINĀJUMS** Norāda uz potenciālu risku, kas var izraisīt nopietnus savainojumus.
- UZMANĪBU** Norāda uz situācijām, kas var izraisīt produkta bojājumus vai vieglus savainojumus.
- INFORMĀCIJA** Papildu norādījumi pareizai lietošanai.

## BRĪDINĀJUMS

- Suņu automašīnas sēdeklis ir paredzēts ikdienas suņu pārvadāšanai vieglajās automašīnās kā komforta un aizsardzības piederums.
- Produkts nav sertificēta vai homologēta drošības sistēma un neaizstāj drošības jostas, automašīnas siksnas vai dzīvnieku pārvadāšanas būrus.
- Neatstājiet suni bez uzraudzības sēdekļa lietošanas laikā – suns var kost produkta detaļās, kas var izraisīt detaļu norišanu, nosmakšanu vai sēdekļa bojājumus.

- Brīvi novietotas siksnas vai nepareiza sēdekļa uzstādīšana var izraisīt suņa sapīšanos, radot traumu risku.
- Nelietojiet sēdekli, ja ir redzami bojājumi, piemēram:
  - materiāla nodilums vai plīsumi,
  - vajļējas vai atirušas šuves,
  - bojātas vai vajļīgas nesošās siksnas,
  - plaisas, deformācijas vai brīvkustība sprādzēs, rāvējslēdzējos vai metāla detaļās.
- Dažiem suņiem var rasties alerģiskas reakcijas uz materiāliem vai krāsvielām – ādas kairinājuma gadījumā nekavējoties pārtrauciet lietošanu.
- Nesošās siksnas, sprādzes, rāvējslēdzēji un metāla detaļas ir paredzētas tikai produkta uzstādīšanai un stabilizēšanai. Tās nav paredzētas:
  - intensīvai graušanai,
  - dinamiskai vilkšanai,
  - pēkšņu vai lielu slodžu izturēšanai.
- Pirms katra brauciena pārbaudiet visu stiprinājumu stāvokli un pārlicinieties, ka sēdeklis ir pareizi nostiprināts.
- Sēdeklis nav paredzēts bērnu lietošanai un nav rotaļlieta.
- Vairāk informācijas: vietējais mazumtirgotājs vai bebobi.pl.

Ražotājs **neuzņemas atbildību** par sekām, kas radušās nepareizas lietošanas dēļ, īpaši:

- nepareiza sēdekļa lietošana,
- suņa vai bērna uzraudzības trūkums,
- sēdekļa detaļu graušana vai norišana,
- dzīvnieka nosmakšana,
- dabīgs materiālu nolietojums,
- produkta lietošana ar redzamiem bojājumiem,
- sēdekļa pārkaršana slēgtā transportlīdzeklī.

**Produkts neaizstāj profesionālas dzīvnieku nostiprināšanas sistēmas transportēšanas laikā.**

## UZMANĪBU

- Pirms katras lietošanas reizes pārbaudiet materiāla, šuvju, nesošo siksnu, sprādzi, rāvējslēdzēju un metāla detaļu stāvokli.
- Lietojiet sēdekli tikai atbilstoši tā paredzētajam mērķim.
- Neļaujiet sunim kost vai vilkt sēdekļa detaļas – tas samazina konstrukcijas izturību un kalpošanas laiku.
- Izvairieties no pēkšņām vai pārmērīgām slodzēm uz produktu.
- Sēdeklis ir nekavējoties jāaizstāj, ja:
  - detaļas ir sagrauztas vai norītas,
  - šuves atīrst,
  - siksnās, sprādzēs, rāvējslēdzējos vai metāla detaļās ir bojājumi vai vajļģums.

*Šī produkta iegāde un lietošana nozīmē, ka lietotājs ir iepazinies ar lietošanas instrukciju un piekrit lietošanas noteikumiem. Ražotājs neuzņemas atbildību par sekām, kas radušās, lietojot produktu neatbilstoši instrukcijai.*

<b>LT</b>
-----------

**SVARBU!** RŪPINKITĒS SAVO AUGINTINIO SAUGUMU IR KOMFORTU. PRAŠOME PERSKAITYTI TOLIAU PATEIKTAS INSTRUKCIJAS, KAD UŽTIKRINTUMĒTE SAUGŲ IR TEISINGĄ PRODUKTO NAUDOJIMĄ.

##### Simboliai

- ĮSPĖJIMAS** Nurodo galimą pavojų, galintį sukelti rimtus sužalojimus.
- DĖMESIO** Nurodo situacijas, kurios gali sukelti produkto pažeidimus arba nedidelius sužalojimus.
- INFORMACIJA** Papildomi patarimai tinkamam naudojimui.

## ĮSPĖJIMAS

- Automobilinė sėdynė šunims skirta kasdieniam šunų vežimui lengvuosiuose automobiliuose kaip komforto ir apsaugos priedas.**

- Продуктас nėra sertifikuota** ar homologuota saugos sistema ir nepakeičia saugos diržų, automobiliųjų petnešų šunims ar gyvūnų transportavimo narvų.
- Naudojimo metu nepalikite šuns be priežiūros** – šuo gali graužti gaminio dalis, o tai gali sukelti dalių praririmą, užspringimą arba sėdynės pažeidimą.
- Per laisvai pritvirtintos juostos arba neteisingas sėdynės sumontavimas gali sukelti šuns įspainiojimą, o tai kelia sužalojimo riziką.
- Nenaudokite sėdynės, jei matomi pažeidimai, tokie kaip:
  - medžiagos nusidėvėjimas ar įplyšimai,
  - iširę arba atsipalaidavę siūlai,
  - pažeistos arba atsilaisvinusios laikomosios juostos,
  - įtrūkimai, deformacijos ar laisvumas sagtėse, užtrauktukuose ar metalinėse detalėse.
- Kai kuriems šunims gali pasireikšti alerginės reakcijos į medžiagas ar dažiklius – atsiradus odos sudirginimui, nedelsiant nutraukite naudojimą.
- Laikomosios juostos, sagtės, užtrauktukai ir metalinės detalės skirtos tik gaminio tvirtinimui ir stabilizavimui. Jos nėra skirtos:
  - intensyviam graužimui,
  - staigiam ar dinamiškam tampymui,
  - didelėms ar staigioms apkrovoms atlaikyti.
- Prieš kiekvieną kelionę patikrinkite visų tvirtinimo elementų būklę ir įsitikinkite, kad sėdynė tinkamai pritvirtinta.
- Sėdynė nėra skirta vaikams ir nėra žaistas.
- Daugiau informacijos: vietinis pardavėjas arba bebobi.pl.

- Gamintojas **neatsako už** netinkamo naudojimo pasekmes, ypač:
- netinkamą sėdynės naudojimą,
  - šuns ar vaiko nepriežiūrą,
  - sėdynės dalių graužimą ar praririmą,
  - gyvūno užspringimą,
  - natūralų medžiagų nusidėvėjimą,
  - gaminio naudojimą esant matomiems pažeidimams,
  - sėdynės perkaitimą uždaroje transporto priemonėje.

**Produktas nepakeičia specializuotų gyvūnų saugos sistemų transportavimo metu.**

## ⚠ DĖMESIO

- Prieš kiekvieną naudojimą patikrinkite medžiagos, siūlių, laikomųjų juostų, sagčių, užtrauktukų ir metalinių detalių būklę.**
- Naudokite sėdynę tik pagal jos paskirtį.**
- Neleiskite šuniui graužti ar tampyti sėdynės dalių – tai silpnina konstrukciją ir mažina gaminio patvarumą.**
- Venkite staigių ar per didelių apkrovų gaminiui.**
- Sėdynę būtina nedelsiant pakeisti, jei:**
  - dalys buvo apgraužtos ar prarytos,
  - siūlės pradeda irti,
  - juostose, sagtėse, užtrauktukuose ar metalinėse detalėse atsiranda pažeidimų ar laisvumo.

*Šio gaminio įsigijimas ir naudojimas reiškia, kad naudotojas susipažino su naudojimo instrukcija ir sutinka su naudojimo sąlygomis. Gamintojas neatsako už pasekmes, atsiradusias dėl gaminio naudojimo nesilaikant instrukcijų.*

## BG

**ВАЖНО!** ОСИГУРЕТЕ БЕЗОПАСНОСТТА И КОМФОРТА НА ВАШИЯ ДОМАШЕН ЛЮБИМЕЦ. МОЛЯ, ЗАПОЗНАЙТЕ СЕ СЪС СЛЕДНИТЕ УКАЗАНИЯ, ЗА ДА ГАРАНТИРАТЕ БЕЗОПАСНА И ПРАВИЛНА УПОТРЕБА НА ПРОДУКТА.

### Символи

**⚠ ПРЕДУПРЕЖДЕНИЕ** Посочва потенциален риск, който може да доведе до сериозни наранявания.

**⚠ ВНИМАНИЕ** Посочва ситуации, които могат да причинят повреда на продукта или леки наранявания.

**ℹ ИНФОРМАЦИЯ** Допълнителни съвети за правилна употреба.

## ⚠ ПРЕДУПРЕЖДЕНИЕ

- Автомобилната седалка за кучета е предназначена за ежедневен превоз на кучета в леки автомобили като аксесоар за комфорт и защита.**
- Продуктът не е сертифицирана или хомологирана система за безопасност и не замества предпазни колани, автомобилни нагръдници за кучета или транспортни клетки за животни.**
- Не оставайте кучето без надзор по време на използване на седалката** – кучето може да гризе елементи на продукта, което може да доведе до поглъщане на части, задавяне или повреда на седалката.
- Свободно разположени колани или неправилен монтаж на седалката могат да доведат до заплитане на кучето, което създава риск от нараняване.
- Не използвайте седалката при наличие на видими повреди, като:
  - износване или разкъсване на материала,
  - разпуснати или разшити шевове,
  - повредени или разхлабени носещи колани,
  - пукнатини, деформации или луфтове в катарамите, циповете или металните елементи.
- При някои кучета могат да се появят алергични реакции към материалите или оцветителите – при кожно дразнене употребата трябва незабавно да се прекрати.
- Носещите колани, катарамите, циповете и металните елементи са предназначени единствено за монтаж и стабилизиране на продукта. Те не са предназначени за:
  - интензивно гризане,
  - динамично дърпане,
  - поемане на големи или внезапни натоварвания.
- Преди всяко пътуване проверявайте състоянието на всички монтажни елементи и се уверете, че седалката е правилно закрепена.
- Седалката не е предназначена за употреба от деца и не е играчка.
- За повече информация се свържете с местния дистрибутор или посетете bebobi.pl.

Производителят **не носи отговорност** за последици от употреба, несъответстваща на предназначението, включително:

- неправилна употреба на седалката,
- липса на надзор над куче или дете,
- гризане или поглъщане на елементи на седалката,
- задавяне на животното,
- естествено износване на материалите,
- използване на продукта с видими повреди,
- прегряване на седалката в затворено превозно средство.

**Продуктът не замества специализирани системи за обезопасяване на животни по време на транспорт.**

## ⚠ ВНИМАНИЕ

- Преди всяка употреба проверявайте състоянието на материала, шевовете, носещите колани, катарамите, циповете и металните елементи.**
- Използвайте седалката само съгласно нейното предназначение.**
- Не позволявайте на кучето да гризе или дърпа елементи на седалката – това отслабва конструкцията и издръжливостта ѝ.**
- Избягвайте внезапни или прекомерни натоварвания върху продукта.**
- Седалката трябва незабавно да бъде подменена, ако:**
  - елементи са били нагризани или погълнати,**
  - шевовете се разпускат,**
  - има повреди или луфтове в коланите, катарамите, циповете или металните елементи.**

*Закупуването и използването на този продукт означава, че потребителят се е запознал с инструкциите за употреба и приема условията за използване. Производителят не носи отговорност за последиците от използването на продукта в противоречие с инструкциите.*

### RO

**IMPORTANT!** AVEȚI GRIJĂ DE SIGURANȚA ȘI CONFORTUL ANIMALULUI DUMNEAVOASTRĂ DE COMPANIE. VĂ RUGĂM SĂ CITIȚI URMĂTOARELE INSTRUCȚIUNI PENTRU A ASIGURA O UTILIZARE CORECTĂ ȘI SIGURĂ A PRODUSULUI.

### Simboluri

**⚠ AVERTISMENT** Indică un risc potențial care poate duce la vătămări grave.

**⚠ ATENȚIE** Indică situații care pot cauza deteriorarea produsului sau răni minore.

**ℹ INFORMAȚII** Recomandări suplimentare privind utilizarea adecvată.

## ⚠ AVERTISMENT

- Scaunul auto pentru câini este destinat transportului zilnic al câinilor în autoturisme, ca accesoriu de confort și protecție.**
- Produsul nu este un sistem de siguranță certificat sau omologat și nu înlocuiește centurile de siguranță, hamurile auto pentru câini sau cuștile de transport pentru animale.**
- Nu lăsați câinele nesupravegheat în timpul utilizării scaunului** – câinele poate roade componentele produsului, ceea ce poate duce la înghițirea unor piese, sufocare sau deteriorarea scaunului.
- Chingile poziționate prea lejer sau montajul incorect al scaunului pot duce la încurcarea câinelui, ceea ce prezintă risc de rănire.
- Nu utilizați scaunul dacă sunt vizibile deteriorări, precum:
  - uzură sau rupturi ale materialului,
  - cusături desfăcute,
  - chingi de susținere deteriorate sau slăbite,
  - crăpături, deformări sau jocuri la catarame, fermoare sau elemente metalice.
- La unii câini pot apărea reacții alergice la materiale sau coloranți – în caz de iritații ale pielii, utilizarea trebuie întreruptă imediat.
- Chingile de susținere, cataramele, fermoarele și elementele metalice sunt destinate exclusiv montajului și stabilizării produsului. Acestea nu sunt concepute pentru:
  - ros intens,
  - tracțiuni dinamice,
  - preluarea unor sarcini mari sau bruște.
- Înainte de fiecare călătorie, verificați starea tuturor elementelor de fixare și asigurați-vă că scaunul este montat corect.
- Scaunul nu este destinat utilizării de către copii și nu este o jucărie.
- Pentru mai multe informații, contactați distribuitorul local sau vizitați site-ul bebobi.pl.

Producătorul **nu este responsabil** pentru consecințele utilizării necorespunzătoare, în special pentru:

- utilizarea incorectă a scaunului,
- lipsa supravegherii câinelui sau a copilului,
- rosul sau înghițirea componentelor scaunului,
- sufocarea animalului,
- uzura naturală a materialelor,
- utilizarea produsului cu deteriorări vizibile,
- supraîncălzirea scaunului într-un vehicul închis.

**Produsul nu înlocuiește sistemele profesionale de siguranță pentru transportul animalelor.**

## ⚠ ATENȚIE

- Înainte de fiecare utilizare, verificați starea materialului, cusăturilor, chingilor de susținere, cataramelor, fermoarelor și elementelor metalice.**
- Utilizați scaunul exclusiv conform destinației sale.**
- Nu permiteți câinelui să roadă sau să tragă de componentele scaunului – acest lucru slăbește structura și durabilitatea produsului.**
- Evitați solicitările bruște sau excesive ale produsului.**
- Scaunul trebuie înlocuit imediat dacă:**
  - componentele au fost roase sau înghițite,
  - cusăturile se desprind,
  - apar deteriorări sau jocuri la chingi, catarame, fermoare sau elemente metalice.

*Achiziționarea și utilizarea acestui produs confirmă faptul că utilizatorul a citit instrucțiunile de utilizare și acceptă condițiile de folosire. Producătorul nu își asumă răspunderea pentru consecințele utilizării produsului contrar instrucțiunilor.*

### SK

**DÔLEŽITÉ!** ZAISTITE BEZPEČNOSŤ A POHODLIE VÁŠHO DOMÁČEHO MILÁČIKA. PREČÍTAJTE SI NASLEDUJÚCE POKYNY, ABY STE ZAISTILI BEZPEČNÉ A SPRÁVNE

## Symboly



**UPOZORNENIE** Označuje potenciálne riziko, ktoré môže viesť k vážnym zraneniam.



**POZOR** Označuje situácie, ktoré môžu spôsobiť poškodenie produktu alebo ľahké zranenia.



**INFORMÁCIA** Dodatočné tipy na správne používanie.

## UPOZORNENIE

- **Autosedačka pre psov je určená na každodennú prepravu psov v osobných automobiloch ako komfortný a ochranný doplnok.**
- **Produkt nie je certifikovaným ani homologovaným bezpečnostným systémom a nenahrádza bezpečnostné pásy, automobilové postroje pre psov ani prepravné boxy pre zvieratá.**
- **Počas používania autosedačky nenechávajúte psa bez dozoru** – pes môže hrýzť jednotlivé časti produktu, čo môže viesť k prehltnutiu častí, uduseniu alebo poškodeniu autosedačky.
- Prilíš voľne uložené popruhy alebo nesprávna montáž autosedačky môžu viesť k zapleteniu psa, čo predstavuje riziko zranenia.
- Autosedačku nepoužívajte, ak sú viditeľné poškodenia, ako napríklad:
  - odery alebo natrhnutia materiálu,
  - rozchádzajúce sa alebo uvoľnené švy,
  - poškodené alebo uvoľnené nosné popruhy,
  - praskliny, deformácie alebo vŕľa v crackách, zipskoch alebo kovových častiach.
- U niektorých psov sa môžu vyskytnúť alergické reakcie na materiály alebo farbivá – v prípade podráždenia pokožky je potrebné okamžite prerušiť používanie.
- Nosné popruhy, pracky, zipsy a kovové časti sú určené výhradne na montáž a stabilizáciu produktu. Nie sú určené na:
  - intenzívne hryzenie,
  - dynamické ťahanie,
  - prenášanie veľkých alebo náhlych zaťažení.
- Pred každou cestou skontrolujte stav všetkých upevňovacích prvkov a uistite sa, že je autosedačka správne pripevnená.
- Autosedačka nie je určená na používanie deťmi a nie je hračkou.
- Pre viac informácií kontaktujte miestneho predajcu alebo navštívte stránku bebobi.pl.

Výrobca **nezodpovedá** za následky nesprávneho použitia, najmä:

- nesprávne používanie autosedačky,
- nedostatočný dohľad nad psom alebo dietatom,
- hryzenie alebo prehltnutie častí autosedačky,
- udusenie zvierata,
- prirodzené opotrebovanie materiálov,
- používanie produktu s viditeľným poškodením,
- prehriatie autosedačky v uzavretom vozidle.

[Produkt nenahrádza špecializované bezpečnostné systémy na prepravu zvierat.](#)

## POZOR

- **Pred každým použitím skontrolujte stav materiálu, švov, nosných popruhov, praciek, zipsov a kovových častí.**
- **Autosedačku používajte výhradne v súlade s jej určením.**
- **Nedovoľte psovi hrýzť alebo ťahať** za časti autosedačky – oslabuje to jej konštrukciu a odolnosť.
- **Vyhýbajte sa náhlym alebo nadmerným zaťaženiam produktu.**
- **Autosedačku je potrebné okamžite vymeniť, ak:**
  - bolí časti rozhrýzené alebo prehltnuté,
  - švy sa rozchádzajú,
  - sa objavia poškodenia alebo vŕľa na popruhoch, crackách, zipskoch alebo kovových častiach.

*Zakúpením a používaním tohto výrobku používateľ potvrdzuje, že sa oboznámil s návodom na použitie a súhlasí s podmienkami používania. Výrobca nenesie zodpovednosť za následky používania výrobku v rozpore s návodom.*

**FONTOS! GONDOSKODJ KEDVENCED BIZTONSÁGÁRÓL ÉS KÉNYELMÉRŐL. KÉRJÜK, OLVASD EL AZ ALÁBBI ÚTMUTATÓKAT A TERMÉK BIZTONSÁGOS ÉS HELYES HASZNÁLATÁHOZ.**

### Szimbolumok



**FIGYELMEZTETÉS** Lehetséges veszélyre utal, amely súlyos sérülést okozhat.



**VIGYÁZAT** Olyan helyzetekre utal, amelyek a termék károsodását vagy kisebb sérülést okozhatnak.



**INFORMÁCIÓ** További útmutatások a helyes használathoz.

## FIGYELMEZTETÉS

- **A kutyák számára készült autós ülés kutyák mindennapos szállítására szolgál személygépkocsikban, kényelmi és védelmi kiegészítőként.**
- **A termék nem tanúsított és nem homologizált biztonsági rendszer, és nem helyettesíti a biztonsági öveket, a kutyák számára készült autós hákokat vagy az állatszállító boxokat.**
- **A használat során ne hagyja a kutyát felügyelet nélkül** – a kutya megrághatja a termék egyes elemeit, ami alkatrészek lenyeléséhez, fulladáshoz vagy az ülés károsodásához vezethet.
- A túl lazán elhelyezett hevederek vagy az ülés helytelen rögzítése a kutya belegabalyodását okozhatja, ami sérülésveszéllyel jár.
- Ne használja az ülést, ha látható sérülések vannak rajta, például:
  - a anyag kopása vagy szakadása,
  - szétnyíló vagy meglazult varrások,
  - sérült vagy meglazult tartóhevederek,
  - repedések, deformációk vagy holtjáték a csatokban, cipzárokban vagy fém alkatrészekben.
- Egyes kutyáknál allergiás reakciók léphetnek fel az anyagokra vagy színezékekre – bőrirritáció esetén a használatot azonnal meg kell szakítani.
- A tartóhevederek, csatok, cipzárok és fém alkatrészek kizárólag a termék rögzítésére és stabilizálására szolgálnak. Nem alkalmasak:
  - intenzív rágásra,
  - dinamikus rángatásra,
  - nagy vagy hirtelen terhelések viselésére.
- Minden utazás előtt ellenőrizze az összes rögzítőelem állapotát, és győződjön meg arról, hogy az ülés megfelelően van rögzítve.
- Az ülés nem gyermekek számára készült, és nem játék.
- További információért vedd fel a kapcsolatot a helyi forgalmazóval, vagy látogasd meg a bebobi.pl weboldalt.

A gyártó **nem vállal felelősséget** a nem rendeltetésszerű használat következményeiért, különösen:

- az ülés nem megfelelő használatáért,
- a kutya vagy a gyermek felügyeletének hiányáért,
- az ülés elemeinek megrágásáért vagy lenyeléséért,
- az állat fulladásáért,
- az anyagok természetes elhasználódásáért,
- láthatóan sérült termék használatáért,
- az ülés túlmelegedéséért zárt járműben.

[A termék nem helyettesíti az állatok szállítására szolgáló professzionális biztonsági rendszereket.](#)

## VIGYÁZAT

- **Minden használat előtt ellenőrizze az anyag, a varrások, a tartóhevederek, a csatok, a cipzárok és a fém alkatrészek állapotát.**
- **Az ülést kizárólag rendeltetésszerűen használja.**
- **Ne engedje, hogy a kutya megrágja vagy rángassa az ülés elemeit – ez gyengíti a szerkezetet és csökkenti a termék élettartamát.**
- **Kerülje a hirtelen vagy túlzott terhelést.**
- **Az ülést azonnal ki kell cserélni, ha:**
  - az elemeket megrágták vagy lenyelték,

- a varrások szétválnak,
- sérülések vagy holtjáték jelentkezik a hevedereken, csatokon, cipzárokon vagy fém alkatrészeken.

*A termék megvásárlása és használata azt jelenti, hogy a felhasználó megismerte a használati utasítást és elfogadja a használati feltételeket. A gyártó nem vállal felelősséget a termék utasításokkal ellentétes használatából eredő következményekért.*

**POMEMBNO! POSKRBITE ZA VARNOST SVOJEGA PSA IN POTNIKOV. PRED PRVO UPORABO SKRBNNO PREBERITE SPODNJA NAVODILA. PRAVLJNA NASTAVITEV IN UPORABA PASU ZAGOTAVLJATA UDOBJE IN ZAŠČITO MED VOZŅJO.**

### Simboli



**OPOZORILO** Označuje potencialno nevarnost, ki lahko povzroči hude poškodbe.



**POZOR** Označuje situacije, ki lahko povzročijo manjše poškodbe ali poškodbe izdelka.



**INFORMACIJA** Dodatni nasveti za pravilno uporabo.

## OPOZORILO

- **Avtosedež za pse je namenjen vsakodnevnemu prevozu psov v osebnih vozilih kot pripomoček za udobje in zaščito.**
- **Izdelek ni certificiran ali homologiran varnostni sistem in ne nadomešča varnostnih pasov, avtomobilskih oprsnic za pse ali transportnih boksov za živali.**
- **Med uporabo avtosedeža psa ne puščajte brez nadzora** – pes lahko grize dele izdelka, kar lahko povzroči zaužitje delov, zadušitev ali poškodbo avtosedeža.
- Preohlapno nameščenje trakovi ali nepravilna namestitvev avtosedeža lahko povzročijo, da se pes zaplete, kar predstavlja tveganje za poškodbe.
- Avtosedeža ne uporabljajte, če so vidne poškodbe, kot so:
  - obraba ali raztrganine materiala,
  - razrahljani ali razparani šivi,
  - poškodovani ali ohlapni nosilni trakovi,
  - razpoke, deformacije ali zračnost v zaponkah, zadrgah ali kovinskih delih.
- Pri nekaterih psih se lahko pojavijo alergijske reakcije na materiale ali barvila – ob draženju kože je treba uporabo takoj prekiniti.
- Nosilni trakovi, zaponke, zadрге in kovinski deli so namenjeni izključno za montažo in stabilizacijo izdelka. Niso namenjeni:
  - intenzivnemu grizenju,
  - dinamičnemu vlečenju,
  - prenašanju velikih ali nenadnih obremenitev.
- Pred vsako vožnjo preverite stanje vseh pritrilnih elementov in se prepričajte, da je avtosedež pravilno nameščen.
- Avtosedež ni namenjen uporabi otrokom in ni igrača.
- Za več informacij se obrnite na lokalnega prodajalca ali obiščite spletno stran bebobi.pl.

Proizvajalec **ne prevzema odgovornosti** za posledice uporabe v nasprotju z namenom izdelka, zlasti za:

- nepravilno uporabo avtosedeža,
- pomanjkanje nadzora nad psom ali otrokom,
- grizenje ali zaužitje delov avtosedeža,
- zadušitev živali,
- naravno obrabo materialov,
- uporabo izdelka z vidnimi poškodbami,
- pregrevanje avtosedeža v zaprtem vozilu.

[Izdelek ne nadomešča specializiranih varnostnih sistemov za prevoz živali.](#)

## POZOR

- **Pred vsako uporabo preverite stanje materiala, šivov, nosilnih trakov, zaponk, zadrg in kovinskih delov.**

- Avtosedez** uporabljajte izključno v skladu z njegovim namenom.
- Ne dovolite, da pes grize ali vleče dele avtosedeza** – to oslabi konstrukcijo in zmanjša vzdržljivost izdelka.
- Izogibajte se nenadnim ali prekomernim obremenitvam izdelka.**
- Avtosedez je treba takoj zamenjati, če:**
  - so bili deli pregrizeni ali zaužiti,
  - se šivi razhajajo,
  - se pojavijo poškodbe ali zračnost na trakovih, zaponkah, zadrgah ali kovinskih delih.

Avtosedez z ročajem za nastavljanje položaja.

*Z nakupom in uporabo izdelka uporabnik potrjuje, da se je seznanil z navodili za uporabo in jih sprejema. Proizvajalec ne prevzema odgovornosti za posledice uporabe v nasprotju z navodili.*

EL
<span></span>
<b>ΣΗΜΑΝΤΙΚΟ!</b> ΦΡΟΝΤΙΣΤΕ ΓΙΑ ΤΗΝ ΑΣΦΑΛΕΙΑ ΚΑΙ ΤΗΝ ΑΝΕΣΗ ΤΟΥ ΚΑΤΟΙΚΙΔΙΟΥ ΣΑΣ. ΠΑΡΑΚΑΛΟΥΜΕ ΔΙΑΒΑΣΤΕ ΤΙΣ ΠΑΡΑΚΑΤΩ ΟΔΗΓΙΕΣ ΓΙΑ ΝΑ ΕΞΑΣΦΑΛΙΣΤΕ ΑΣΦΑΛΗ ΚΑΙ ΣΩΣΤΗ ΧΡΗΣΗ ΤΟΥ ΠΡΟΪΟΝΤΟΣ.

Σύμβολα
<span> </span>
<b><span>!</span> ΠΡΟΕΙΔΟΠΟΙΗΣΗ</b> Υποδεικνύει πιθανό κίνδυνο που μπορεί να οδηγήσει σε σοβαρό τραυματισμό.
<b><span>!</span> ΠΡΟΣΟΧΗ</b> Υποδεικνύει καταστάσεις που μπορεί να προκαλέσουν ζημιά στο προϊόν ή ελαφρύ τραυματισμό.
<b><span>i</span> ΠΛΗΡΟΦΟΡΙΑ</b> Πρόσθετες οδηγίες σχετικά με τη σωστή χρήση.

## ! ΠΡΟΕΙΔΟΠΟΙΗΣΗ

- Το παιδικό κάθισμα αυτοκινήτου για σκύλους προορίζεται για καθημερινή μεταφορά σκύλων σε επιβατικά οχήματα ως αξεσουάρ άνεσης και προστασίας.**
- Το προϊόν δεν αποτελεί πιστοποιημένο ή εγκεκριμένο σύστημα ασφαλείας και δεν αντικαθιστά ζώνες ασφαλείας, ιμάντες αυτοκινήτου για σκύλους ή κλουβιά μεταφοράς ζώων.**
- Μην αφήνετε τον σκύλο χωρίς επίβλεψη κατά τη χρήση του καθίσματος** – ο σκύλος μπορεί να μασήσει μέρος του προϊόντος, γεγονός που μπορεί να οδηγήσει σε κατάποση εξαρτημάτων, πνιγμό ή ζημιά στο κάθισμα.
- Χαλαρά τοποθετημένοι ιμάντες ή λανθασμένη εγκατάσταση του καθίσματος μπορεί να προκαλέσουν μπλέξιμο του σκύλου, γεγονός που ενέχει κίνδυνο τραυματισμού.
- Μην χρησιμοποιείτε το κάθισμα εάν υπάρχουν ορατές φθορές, όπως:
  - φθορά ή σκίασιμο του υλικού,
  - χαλαρές ή ξηλωμένες ραφές,
  - κατεστραμμένοι ή χαλαροί ιμάντες, στήριξης,
  - ρωγμές, παραμορφώσεις ή τζόγος σε αγκράφες, φερμουάρ ή μεταλλικά μέρη.
- Σε ορισμένους σκύλους ενδέχεται να εμφανιστούν αλλεργικές αντιδράσεις στα υλικά ή στις βαφές – σε περίπτωση ερεθισμού του δέρματος, η χρήση πρέπει να διακοπεί άμεσα.
- Οι ιμάντες στήριξης, οι αγκράφες, τα φερμουάρ και τα μεταλλικά μέρη προορίζονται αποκλειστικά για τη στερέωση και τη σταθεροποίηση του προϊόντος. Δεν προορίζονται για:
  - έντονο μάσημα,
  - δυναμικό τράβηγμα,
  - μεταφορά μεγάλων ή απότομων φορτίων.
- Πριν από κάθε διαδρομή, ελέγξτε την κατάσταση όλων των στοιχείων στερέωσης και βεβαιωθείτε ότι το κάθισμα είναι σωστά τοποθετημένο.
- Το κάθισμα δεν προορίζεται για χρήση από παιδιά και δεν είναι παιχνίδι.
- Για περισσότερες πληροφορίες, επικοινωνήστε με τον τοπικό διανομέα ή επισκεφθείτε την ιστοσελίδα bebobi.pl.

Αποδοχή του προϊόντος.

- Ο κατασκευαστής **δεν φέρει ευθύνη** για συνέπειες που προκύπτουν από χρήση μη σύμφωνη με τον σκοπό, ιδίως για:
  - λανθασμένη χρήση του καθίσματος,
  - έλλειψη επίβλεψης του σκύλου ή του παιδιού,
  - μάσημα ή κατάποση εξαρτημάτων του καθίσματος,
  - πνιγμό του ζώου,
  - φυσιολογική φθορά των υλικών,
  - χρήση του προϊόντος με ορατές φθορές,
  - υπερθέρμανση του καθίσματος σε κλειστό όχημα.

*Το προϊόν δεν αντικαθιστά εξειδικευμένα συστήματα ασφαλείας για τη μεταφορά ζώων.*

### ! ΠΡΟΣΟΧΗ

- Πριν από κάθε χρήση, ελέγχετε την κατάσταση του υλικού, των ραφών, των ιμάντων στήριξης, των αγκραφών, των φερμουάρ και των μεταλλικών μερών.**
- Χρησιμοποιείτε το κάθισμα αποκλειστικά σύμφωνα με τον προβλεπόμενο σκοπό του.**
- Μην επιτρέπετε στον σκύλο να μασά ή να τραβά μέρη του καθίσματος** – αυτό αποδυναμώνει τη δομή και τη διάρκεια ζωής του προϊόντος.
- Αποφεύγετε απότομες ή υπερβολικές καταπονήσεις του προϊόντος.**
- Το κάθισμα πρέπει να αντικατασταθεί άμεσα εάν:**
  - εξαρτήματα έχουν μασηθεί ή καταποθεί,
  - οι ραφές χαλαρώνουν,
  - εμφανιστούν φθορές ή τζόγος στους ιμάντες, στις αγκράφες, στα φερμουάρ ή στα μεταλλικά μέρη.

Αποδοχή του προϊόντος.

*Η αγορά και χρήση του προϊόντος σημαίνει ότι ο χρήστης έχει διαβάσει τις οδηγίες χρήσης και αποδέχεται τους όρους χρήσης. Ο κατασκευαστής δεν φέρει ευθύνη για τις συνέπειες χρήσης του προϊόντος κατά παράβαση των οδηγιών.*

HR
<span></span>
<b>VAŽNO!</b> OSIGURAJTE SIGURNOST I UDOBNOST SVOG LJUBIMCA. MOLIMO VAS DA PROČITATE SLJEDEĆE UPUTE KAKO BISTE OSIGURALI SIGURNU I PRAVILNU UPORABU PROIZVODA.

<span> </span>
<b><span>!</span> UPOZORENJE</b> Označava potencijalni rizik koji može dovesti do ozbiljnih ozljeda.
<b><span>!</span> PAŽNJA</b> Označava situacije koje mogu uzrokovati oštećenje proizvoda ili manje ozljede.
<b><span>i</span> INFORMACIJA</b> Dodatni savjeti za pravilnu uporabu.

### ! UPOZORENJE

- Autosjedalica za pse namijenjena je svakodnevnom prijevozu pasa u osobnim vozilima kao dodatak za udobnost i zaštitu.**
- Proizvod nije certificirani niti homologirani sigurnosni sustav i ne zamjenjuje sigurnosne pojaseve, automobilske pojaseve za pse niti transportne kaveze za životinje.**
- Tijekom korištenja autosjedalice ne ostavljajte psa bez nadzora** – pas može gristi dijelove proizvoda, što može dovesti do gutanja dijelova, gušenja ili oštećenja autosjedalice.
- Prelabavo postavljene trake ili nepravilna montaža autosjedalice mogu dovesti do zapetljavanja psa, što predstavlja rizik od ozljeda.
- Nemojte koristiti autosjedalicu ako su vidljiva oštećenja, kao što su:
  - istrošenost ili poderotine materijala,
  - raspušteni ili popušteni šavovi,
  - oštećene ili olabavljene nosive trake,
  - pukotine, deformacije ili zazor na kopčama, patentnim zatvaračima ili metalnim dijelovima.
- Kod nekih pasa mogu se pojaviti alergijske reakcije na materijale ili boje – u slučaju iritacije kože potrebno je odmah prekinuti korištenje.
- Nosive trake, kopče, patentni zatvarači i metalni dijelovi služe isključivo za montažu i stabilizaciju proizvoda. Nisu namijenjeni za:
  - intenzivno grizenje,
  - dinamično povlačenje,
  - podnošenje velikih ili naglih opterećenja.
- Prije svakog putovanja provjerite stanje svih pričvrsnih elemenata i uvjerite se da je autosjedalica pravilno postavljena.
- Autosjedalica nije namijenjena djeci i nije igračka.
- Za više informacija obratite se lokalnom prodavaču ili posjetite web-stranicu bebobi.pl.

Avtosedez z ročajem za nastavljanje položaja.

Proizvođač **ne snosi odgovornost** za posljedice uporabe koja nije u skladu s namjenom, osobito za:

- nepravilno korištenje autosjedalice,
- nedostatak nadzora nad psom ili djetetom,
- grizenje ili gutanje dijelova autosjedalice,

- gušenje životinje,
- prirodno trošenje materijala,
- korištenje proizvoda s vidljivim oštećenjima,
- pregrijavanje autosjedalice u zatvorenom vozilu.

Avtosedez z ročajem za nastavljanje položaja.

*Proizvod ne zamjenjuje profesionalne sigurnosne sustave za prijevoz životinja.*

### ! PAŽNJA

- Prije svake uporabe provjerite stanje materijala, šavova, nosivih traka, kopči, patentnih zatvarača i metalnih dijelova.**
- Autosjedalicu koristite isključivo u skladu s njezinom namjenom.**
- Ne dopustite psu da grize ili povlači dijelove autosjedalice** – to slabi strukturu i trajnost proizvoda.
- Izbjegavajte nagla ili prekomjerna opterećenja proizvoda.**
- Autosjedalicu je potrebno odmah zamijeniti ako:**
  - su dijelovi izgrizeni ili progutani,
  - šavovi popuštaju,
  - se pojave oštećenja ili zazor na trakama, kopčama, patentnim zatvaračima ili metalnim dijelovima.

Avtosedez z ročajem za nastavljanje položaja.

*Kupnja i uporaba ovog proizvoda znači da je korisnik upoznat s uputama za uporabu i prihvaća uvjete korištenja. Proizvođač ne snosi odgovornost za posljedice korištenja proizvoda protivno uputama.*

CY
<span></span>
<b>ΣΗΜΑΝΤΙΚΟ!</b> ΜΕΡΙΜΝΗΣΤΕ ΓΙΑ ΤΗΝ ΑΣΦΑΛΕΙΑ ΚΑΙ ΤΗΝ ΑΝΕΣΗ ΤΟΥ ΚΑΤΟΙΚΙΔΙΟΥ ΣΑΣ. ΠΑΡΑΚΑΛΟΥΜΕ ΔΙΑΒΑΣΤΕ ΤΙΣ ΠΑΡΑΚΑΤΩ ΟΔΗΓΙΕΣ ΓΙΑ ΣΩΣΤΗ ΚΑΙ ΑΣΦΑΛΗ ΧΡΗΣΗ ΤΟΥ ΠΡΟΪΟΝΤΟΣ.

Σύμβολα
<span> </span>
<b><span>!</span> ΠΡΟΕΙΔΟΠΟΙΗΣΗ</b> Υποδεικνύει πιθανό κίνδυνο που μπορεί να οδηγήσει σε σοβαρό τραυματισμό.
<b><span>!</span> ΠΡΟΣΟΧΗ</b> Υποδεικνύει καταστάσεις που μπορεί να προκαλέσουν ζημιά στο προϊόν ή ελαφρύ τραυματισμό.
<b><span>i</span> ΠΛΗΡΟΦΟΡΙΑ</b> Πρόσθετες οδηγίες σχετικά με τη σωστή χρήση.

## ! ΠΡΟΕΙΔΟΠΟΙΗΣΗ

- Mae’r sedd car ar gyfer cŵn wedi’i bwriadu ar gyfer cludiant dyddiol cŵn mewn caer teithwyr fel ategolyn cysur a diogelu.**
- Nid yw’r cynnyrch yn system ddiogelwch ardystiedig nac wedi’i gymeradwyo, ac nid yw’n disodli gwregysau diogelwch, harnesiau car ar gyfer cŵn na chrateiau cludo anifeiliaid.**
- Peidiwch â gadael y ci heb uchwylliaeth wrth ddefnyddio’r sedd car** – gall y ci gnoi rhannau o’r cynnyrch, a all arwain at lyncu rhannau, tagu neu ddifrod i’r sedd car.
- Gall strapiau sydd wedi’u gosod yn rhy rhydd neu osodiad anghywir arwain at i’r ci gael ei ddal neu ei glymu, gan greu risg o anaf.
- Peidiwch â defnyddio’r sedd car os oes difrod gweladwy, megis:
  - traul neu rwygiadau yn y deunydd,
  - pwythau rhydd neu wedi dod ar wahân,
  - strapiau cynnal wedi’u difrodi neu’n rhydd,
  - craciau, anffurfiadau neu symudiad mewn bwclau, sipiau neu rannau metel.
- Gall rhai cŵn brofi adweithiau alergaidd i ddeunyddiau neu liwiau – os bydd llid ar y croen, rhaid rhoi’r gorau i’w ddefnyddio ar unwaith.
- Mae’r strapiau, bwclau, sipiau a rhannau metel wedi’u bwriadu yn unig ar gyfer gosod a sefydlogi’r cynnyrch. Nid ydynt wedi’u cynllunio ar gyfer:
  - cnoi dwys,
  - tynnu deinamig,
  - cario llwythi mawr neu sydyn.
- Cyn pob taith, gwiriwch gyflwr yr holl elfennau gosod a sicrhewch fod y sedd car wedi’i gosod yn gywir.
- Nid yw’r sedd car wedi’i bwriadu ar gyfer plant ac nid yw’n degan.
- Gia περισσότερες πληροφορίες, επικοινωνήστε με τον τοπικό πωλητή ή επισκεφθείτε την ιστοσελίδα bebobi.pl.

O kataσκευαστής **δεν φέρει ευθύνη** για συνέπειες που προκύπτουν από χρήση μη σύμφωνα με τον σκοπό, ιδίως για:

- ακατάλληλη χρήση του καθίσματος,
- έλλειψη επίβλεψης του σκύλου ή παιδιού,
- δάγκωμα ή κατάποση στοιχείων του καθίσματος,
- πνιγμό του ζώου,
- φυσική φθορά των υλικών,
- χρήση του προϊόντος με εμφανείς φθορές,
- υπερθέρμανση του καθίσματος σε κλειστό όχημα.

**Το προϊόν δεν αντικαθιστά εξειδικευμένα συστήματα ασφαλισής ζώων κατά τη μεταφορά.**

## ΠΡΟΣΟΧΗ

- Πριν από κάθε χρήση, ελέγχετε την κατάσταση του υφάσματος, των ραφών, των ταινιών στήριξης, των αγκραφών, των φερμουάρ και των μεταλλικών μερών.
- Χρησιμοποιείτε το κάθισμα αποκλειστικά σύμφωνα με τον προορισμό του.
- Μην επιτρέπετε στον σκύλο να δαγκώνει ή να τραβά τα μέρη του καθίσματος – αυτό αποδυναμώνει τη δομή και την αντοχή του.
- Αποφεύγετε απότομα φορτία στο προϊόν.
- Το κάθισμα πρέπει να αντικαθίσταται άμεσα εάν παρουσιαστεί:
  - δάγκωμα ή κατάποση τμημάτων,
  - άνοιγμα ραφών, φθορά ή χαλαρότητα σε ταινίες, αγκράφες,
  - φερμουάρ ή μεταλλικά μέρη.

*Η αγορά και η χρήση του παρόντος προϊόντος σημαίνουν ότι ο χρήστης έχει διαβάσει τις οδηγίες χρήσης και αποδέχεται τους όρους χρήσης. Ο κατασκευαστής δεν φέρει ευθύνη για τις συνέπειες χρήσης του προϊόντος κατά παράβαση των οδηγιών.*

IE
<b>ΤÁBHACHTACH!</b> DÉAN SÁBHÁILTEACHT AGUS COMPORD DO PHÉATA A CHINNTIÚ. LE DO THOIL, LÉIGH NA TREORACHA SEO A LEANAS CHUN ÚSÁID SHÁBHÁILTE AGUS CHORRECT A DHÉANAMH AR AN TÁIRGE.

<b>Siombailí</b>	
<span></span>	
<b><span>⚠</span></b>	<b>RABHADH</b> Léiríonn sé riosca féideartha a d’fhéadfadh gortuithe tromchúiseacha a chruthú.
<span></span>	
<b><span>⚠</span></b>	<b>AIRE</b> Léiríonn sé cásanna a d’fhéadfadh damáiste a dhéanamh don táirge nó gortuithe éadroma a chur faoi deara.
<b><span>ⓘ</span></b>	<b>FAISNÉIS</b> Leideanna breise maidir le húsáid chúí.
<b><span>⚠</span></b>	<b>RABHADH</b>

- Tá an suíochán carr beartaithe le haghaidh iompar laethúil madraí i ngluaisteáin phaisinéirí mar oiriúint chosanta agus chompordach.**
- Ní córas sábháilteachta deimhnithe ná ceadaithe é an táirge seo agus ní thagann sé in ionad criosanna sábháilteachta, úmacha carr do mhadraí ná boscaí iompair d’ainmhithe.**
- Ná fág an madra gan mhaoirseacht agus an suíochán á úsáid – féadfaidh an madra codanna den táirge a chogaint, rud a d’fhéadfadh slogadh páirteanna, tachtadh nó damáiste don suíochán a chur faoi deara.**
- D’fhéadfadh téada atá ró-scaoilte nó suiteáil mhícheart an tsuíocháin a bheith ina gcúis le fite fuaite an mhadra, rud a chruthaíonn riosca gortaíthe.
- Ná húsáid an suíochán má tá damáiste sofheicthe ann, amhail:
  - cuimilt nó stróiceadh an ábhair,
  - seams atá ag scaoileadh,
  - téada iompair damáistithe nó scaoilte,
  - scoilteanna, difhoirmiúcháin nó scaoilteacht sna búcláí, sna zipeanna nó sna comhpháirteanna miotail.
- I roinnt madraí d’fhéadfadh frithghníomhartha ailléirgeacha tarlú ar ábhair nó ar ruaiméanna – i gcás greannaithe craicinn, stop úsáid láithreach.
- Tá na téada iompair, na búcláí, na zipeanna agus na codanna miotail ceaptha amháin chun an táirge a shuiteáil agus a chobhsú. Níor ceapadh iad le haghaidh:
  - coganta dian,
  - tarraingt dhinimiciúil,
  - ualaí móra tobanna a iompar.
- Roimh gach turas, ní mór staid gach eilimint suiteála a sheiceáil agus a chinntiú go bhfuil an suíochán suiteáilte i gceart

- Níl an suíochán beartaithe le húsáid ag leanaí ná le haghaidh súgartha.
- Chun tuilleadh faisnéise a fháil, déan teagmháil le do dhíoltóir áitiúil nó tabhair cuairt ar bebobi.pl.

**Ní bhíonn an monaróir freagrach** as iarmhairtí úsáide mícheart, go háirithe maidir le:

- úsáid mhícheart an tsuíocháin,
- easpa maoirseachta ar an madra nó ar leanbh,
- coganta nó slogadh codanna den suíochán,
- tachtadh an ainmhí,
- caitheamh nádúrtha na n-ábhar,
- úsáid an táirge le damáiste sofheicthe,
- róthéamh an tsuíocháin i bhfeithicil dhúnta.

**Ní thagann an táirge seo in ionad córais speisialaithe chun ainmhithe a dhaingniú le linn iompair.**

## ⚠ AIRE

- Roimh gach úsáid, seiceáil riocht an ábhair, na seams, na dtéad iompair, na mbúcláí, na zipeanna agus na gcomhpháirteanna miotail.
- Úsáid an suíochán amháin de réir a chuspóra.
- Ná lig don mhadra codanna den suíochán a chogaint ná a tharraingt – laghaíonn sé seo a struchtúr agus a neart.
- Seachain ualaí tobanna ar an táirge.**
- Ní mór an suíochán a athsholáthar láithreach má tharlaíonn:**
  - coganta nó slogadh codanna, seams ag scaoileadh,
  - damáiste nó scaoilteacht sna téada, sna búcláí,
  - sna zipeanna nó sna codanna miotail.

<i>Ciallaíonn ceannach agus úsáid an táirge seo go bhfuil an t-úsáideoir tar éis an lámhleabhar úsáide a léamh agus go nglacann sé leis na coinníollacha úsáide. Ní ghlacann an monaróir freagracht as iarmhairtí úsáide an táirge nach bhfuil de réir na dtreoracha.</i>
<b>MT</b>

**IMPORTANTI!** HŮ HŠIEB IS-SIGURTÀ U L-KUMDITÀ TAL-ANNIMAL TIEGHEK. JEKK JOGHĠBOK, AQRA L-LINJI GWIDA TA’ HAWN TAHT BIEX TIŽGURA UŽU SIKUR U KORRETT TAL-PRODOTT.

<b>Simboli</b>	
<span></span>	<b>TWISSIJA</b> Jindika riskju potenziġali li jista’ jwassal għal korrimenti serji.
<span></span>	<b>ATTENZJONI</b> Jindika sitwazzjonijiet li jistgħu jikkawżaw ħsara lill-prodott jew korrimenti ħfief.
<span></span>	<b>INFORMAZZJONI</b> Pariri addizzjonali dwar użu korrett.
<b><span>⚠</span></b>	<b>TWISSIJA</b>

- Is-sedil tal-karozza huwa maħsub għall-ivvjaġġar ta’ kuljum tal-klieb f’karozzi tal-passiġġieri bhala aċċessorju protettiv u komdu.**
- Il-prodott mhuxwiegħ sistema ta’ sigurtà ċċertifikata jew omologata u ma jissostitwixxix ċinturini tas-sigurtà, xedd tal-karozza għall-klieb jew trasportaturi għall-annimali.**
- Thallix lill-kelb mingħajr sorveljanza waqt l-użu tas-sedil – il-kelb jista’ jgħdem partijiet tal-prodott, li jista’ jwassal għal iġestjoni ta’ frammenti, soffokazzjoni jew ħsara lis-sedil.**
- Cinturini mqiegħda wiqğ laxki jew installazzjoni mhux korretta tas-sedil jistgħu jwasslu biex il-kelb jithabbel, u dan jgħloq riskju ta’ korriment.
- Tużax is-sedil jekk ikun hemm ħsarat viżibbli, bħal:
  - xedd jew tiċrit fil-materjal,
  - ħjut jew ħjata li qed tinfetaħ,
  - ċinturini li jgħorru l-piż bil-ħsara jew maħlula,
  - xquq, deformazzjonijiet jew laxkezza fil-bokkli, fiż-żippijiet jew fl-elementi tal-metall.
- F’xi klieb jistgħu jseħħu reaazzjonijiet allergiċi għall-materjalii jew għall-kuluri – f’każ ta’ irritazzjoni tal-ġilda, waqqaf l-użu immedjatament.

- Iċ-ċinturini li jgħorru l-piż, il-bokkli, iż-żippijiet u l-elementi tal-metall huwa maħsuba biss għall-installazzjoni u l-istabbilizzazzjoni tal-prodott. Mħuxiegħ maħsuba għal:
  - gdim intens,
  - għbid dinamiku,
  - ğarr ta’ tagħbijiet kbar u f’daqqa.
- Qabel kull vjaġġ, iċċekkja l-kundizzjoni tal-elementi kollha tal-immuntar u kun žgur li s-sedil huwa mwahħal kif suppost.
- Is-sedil mhuxwiegħ maħsub għall-użu mit-tfal u mhuxwiegħ ġugarell.
- Għal aktar informazzjoni, ikkuntattja lill-bejjieġħ lokali jew zur bebobi.pl.

l-manifattur **mħux responsabbli** għal użu ħażin, fosthom:

- użu mhux xieraq tas-sedil,
- nuqqas ta’ sorveljanza fuq il-kelb jew it-tifel,
- gdim jew iġestjoni ta’ partijiet tas-sedil,
- soffokazzjoni tal-annimal,
- xedd naturali tal-materjali,
- użu tal-prodott b’ħsarat viżibbli,
- tishin żejjed tas-sedil f’vettura magħluqa.

**ll-prodott ma jissostitwixxix sistemi speċjalizzati ta’ sigurtà għall-annimali waqt it-trasport.**

## ⚠ ATTENZJONI

- Qabel kull użu, iċċekkja l-kundizzjoni tal-materjal, il-ħjata, iċ-ċinturini li jgħorru l-piż, il-bokkli, iż-żippijiet u l-elementi tal-metall.**
- Uża s-sedil biss skont l-iskop tiegħu.**
- Thallix lill-kelb jgħdem jew jgħbed partijiet tas-sedil – dan idgħajf l-istruttura u r-reżistenza tiegħu.**
- Evita tagħbijiet f’daqqa fuq il-prodott.**
- Is-sedil għandu jġi sostitwit immedjatament jekk iseħħ:**
  - gdim jew iġestjoni ta’ frammenti, ħjata li qed tinfetaħ,
  - ħsara jew laxkezza fiċ-ċinturini, fil-bokkli,
  - fiż-żippijiet jew fl-elementi tal-metall.

*lx-xiri u l-użu ta’ dan il-prodott ifissru li l-utent qara l-istruzzjonijiet tal-użu u jaċċetta l-kundizzjonijiet tal-użu. Il-manifattur ma jgħorx responsabbiltà għall-konsegwenzi ta’ użu tal-prodott mhux skont l-istruzzjonijiet.*

HE		
<b>חשוב!</b> דאג לבטיחות ולנוחות של חיית המחמד שלך. אנא קרא את ההנחיות הבאות כדי להבטיח שימוש בטוח ונכון במוצר.	<span></span>	<span></span>
סמלים		
<span></span>	<b>אזהרה</b> – מצוין סיכון פוטנציאלי שעשוי לגרום לפציעות חמורות	<span></span>
<span></span>	<b>זהירות</b> – מצוין מצבים שעשויים לגרום לנזק למוצר או לפציעות קלות	<span></span>
<span></span>	<b>מידע</b> – עצות נוספות לשימוש נכון במוצר	<span></span>
אזהרה		
<ul style="list-style-type: none"><li>מושב הרכב מיועד להובלה יומיומית של כלבים ברכבים פרטיים כאביוז הגנה ונוחות.</li> <li>המוצר אינו מערכת בטיחות מוסמכת או מאושרת ואינו מחליף גורות בטיחות, רתמות רכב לכלבים או כלובי נשיאה לבעלי חיים.</li> <li>אין להשאיר את הכלב ללא השגחה בעת השימוש במושב – הכלב עלול ללעוס רכיבים של המוצר, דבר העלול להוביל לבלעית חלוקים, חנק או נזק למושב.</li> <li>רצועות המונחות באופן רופף מדי או התקנה לא נכונה של המושב עלולות לגרום להסתככות הכלב, דבר היוצר סיכון לפציעה.</li> <li>אין להשתמש במושב במקרה של נזקים גלויים, כגון: <ul style="list-style-type: none"><li>שחיקה או קרעים בבד,</li> <li>תפרים שנפרמים,</li> <li>רצועות נשיאה פגומות או רופפות,</li> <li>סדקים, עיוותים או חופש באבזמים, ברוכסנים או ברכיבי מתכת.</li></ul></li> <li>אצל חלק מהכלבים עלולות להופיע תגובות אלרגיות לחומרים או לצבעים – במקרה של גירוי בעור יש להפסיק את השימוש מיד.</li></ul>		

- רצועות הנשיאה, האבזמים, הרוכסנים ורכיבי המתכת של המושב מיועדים אך ורק להתקנה וליציוב המוצר. הם אינם מיועדים ל:
  - לעיסה אינטנסיבית,
  - משיכות חזקות ודינמיות,
  - נשיאת עומסים גדולים ופתאומיים.
- לפני כל נסיעה יש לבדוק את מצב כל רכיבי ההתקנה ולוודא שהמושב מותקן כראוי.
- המושב אינו מיועד לשימוש על ידי ילדים ואינו צעצוע.
- למידע נוסף, פנה למפיץ המקומי או בקר באתר [bebobi.pl](http://bebobi.pl).

**היצרן אינו אחראי** לתוצאות הנובעות משימוש לא נכון במוצר, ובפרט:

- שימוש לא נכון במושב,
- היעדר השנחה על הכלב או על ילד,
- לעיסה או בליעה של רכיבי המושב,
- חנק של בעל החיים,
- בלאי טבעי של החומרים,
- שימוש במוצר עם נזקים גלויים,
- התחממות יתר של המושב ברכב סגור.

**המוצר אינו מחליף מערכות ייעודיות לאבטחת בעלי חיים במהלך ההובלה.**

## ⚠️ זהירות

- לפני כל שימוש יש לבדוק את מצב הברד, התפרים, רצועות הנשיאה, האבזמים, הרוכסנים ורכיבי המתכת.
- יש להשתמש במושב אך ורק בהתאם ליעודו.
- אין לאפשר לכלב ללעוס או למשוך את רכיבי המושב – הדבר מחליש את המבנה והעמידות שלו.
- יש להימנע מהעמסת עומסים פתאומיים על המוצר.
- יש להחליף את המושב מיד אם מתרחש:
  - לעיסה או בליעה של חלקים, פרימת תפרים,
  - נזק או חופש ברצועות, באבזמים,
  - ברוכסנים או ברכיבי מתכת.

רכישת המוצר והשימוש בו מעידים כי המשתמש קרא את הוראות השימוש ומקבל את תנאי השימוש. היצרן אינו נושא באחריות לתוצאות של שימוש במוצר שלא בהתאם להוראות.

## UK

**WAŻNIE!** PODBAJĄC PRO BEZPEKĘ I KOMFORT WASZEGO ULJUBIENCA. BUDŹ LASKA, OZNAJOMŹ SIĘ Z NASTĘPNYMI REKOMENDACJAMI, ŻCZEB ZABEZPIECIĆ BEZPECZNE I PRAWIDŁNE WYKORZYSTANIE PRODUKTU.

## Символи



**ПОПЕРЕДЖЕННЯ** вказує на потенційний ризик, який може призвести до серйозних травм.



**УВАГА** вказує на ситуації, що можуть спричинити пошкодження продукту або незначні травми.



**ІНФОРМАЦІЯ** додаткові поради щодо правильного використання продукту.

## ⚠️ ПОПЕРЕДЖЕННЯ

- Автомобільне крісло призначене для щоденного перевезення собак у легкових автомобілях як захисний і комфортний аксесуар.
- Продукт не є сертифікованою або омоложеною системою безпеки та не замінює ремені безпеки, автомобільні шлеї для собак чи переноски для тварин.
- Не залишайте собаку без нагляду під час використання крісла – собака може гризти елементи виробу, що може призвести до проковтування фрагментів, задухи або пошкодження крісла.
- Занадто вільно розміщені ремені або неправильний монтаж крісла можуть призвести до заплутування собаки, що створює ризик травмування.
- Не використовуйте крісло у разі наявності видимих пошкоджень, таких як:
  - потертості або надриви матеріалу,
  - розходження швів,
  - пошкодження або ослаблені несучі ремені,
  - тріщини, деформації або люфти у пряжках, блискавках чи металевих елементах.
- У деяких собак можуть виникати алергічні реакції на матеріали або барвники – у разі подразнення шкіри необхідно негайно припинити використання продукту.

- Несучі ремені, пряжки, блискавки та металеві елементи крісла призначені виключно для монтажу та стабілізації продукту. Вони не призначені для:
  - інтенсивного гризіння,
  - динамічного смикання,
  - перенесення великих раптових навантажень.
- Перед кожною поїздкою необхідно перевіряти стан усіх елементів кріплення та переконатися, що крісло правильно закріплене.
- Крісло не призначене для використання дьтми та не є іграшкою.
- Для отримання додаткової інформації зверніться до місцевого продавця або відвідайте сайт [bebobi.pl](http://bebobi.pl).

Виробник **не несе** відповідальності за неправильне використання продукту, зокрема:

- неправильне використання крісла,
- відсутність нагляду за собакою або дитиною,
- гризіння або проковтування елементів крісла,
- задуху тварини,
- природний знос матеріалів,
- використання продукту з видимими пошкодженнями,
- перегрів крісла в закритому транспортному засобі.

**Продукт не замінює спеціалізовані системи безпеки для транспортування тварин.**

## ⚠️ УВАГА

- Перед кожним використанням перевіряйте стан матеріалу, швів, несучих ременів, пряжок, блискавок і металевих елементів.
- Використовуйте крісло виключно за призначенням.
- Не дозволяйте собаці гризти або тягнути елементи крісла – це послаблює його конструкцію та міцність.
- Уникайте ризиків навантажень на продукт.
- Крісло необхідно негайно замінити, якщо виявлено:
  - погрізені або проковтнуті частини,
  - розходження швів, пошкодження або люфти в ременях, пряжках,
  - блискавках чи металевих елементах.

Придбання та використання цього продукту означає, що користувач ознайомився з інструкцією з експлуатації та приймає умови використання. Виробник не несе відповідальності за наслідки використання продукту не відповідно до інструкції.

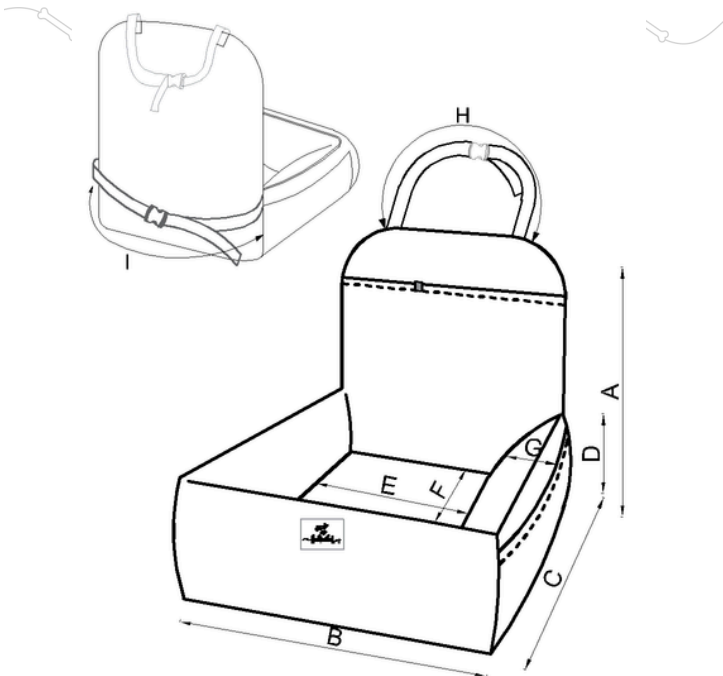

## WYMIARY / DIMENSIONS

### S

- A. 55cm / 21,5"
- B. 40cm / 16"
- C. 40cm / 16"
- D. 25cm / 10"
- E. 30cm / 12"
- F. 30cm / 12"
- G. 10cm / 4"
- H. max 65 cm / 25,5"
- I. max 125 cm / 49"

### M

- A. 55cm / 21,5"
- B. 56cm / 22"
- C. 40cm / 16"
- D. 25cm / 10"
- E. 46cm / 18"
- F. 35cm / 14"
- G. 10cm / 4"
- H. max 65 cm / 25,5"
- I. max 125 cm / 49"

### L

- A. 55cm / 21,5"
- B. 75cm / 29"
- C. 55cm / 21,5"
- D. 25cm / 10"
- E. 60cm / 23"
- F. 40cm / 16"
- G. 10cm / 4"
- H. max 100 cm / 39"
- I. max 135 cm / 53"

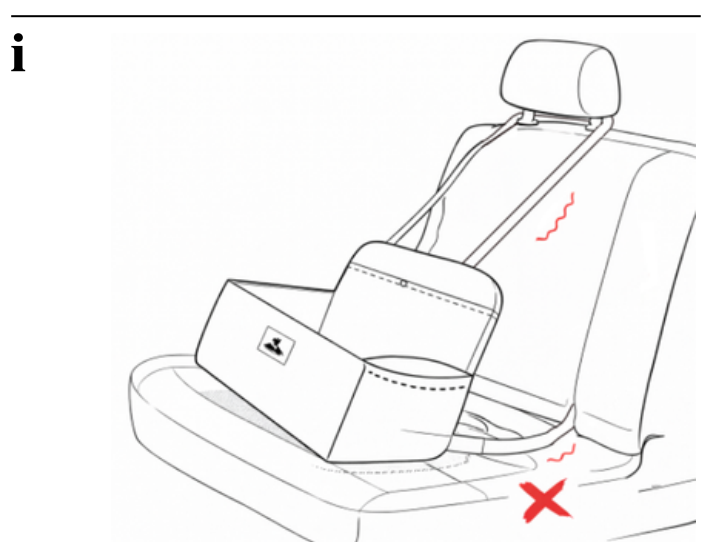
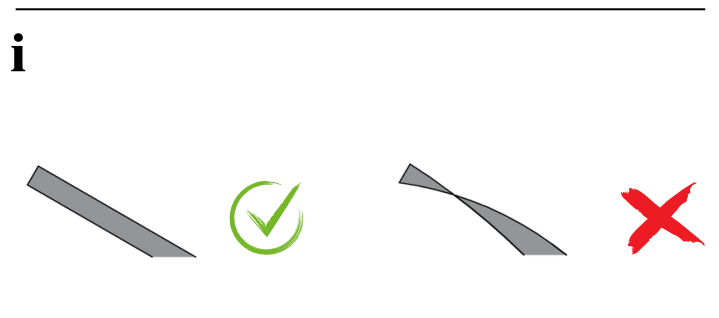
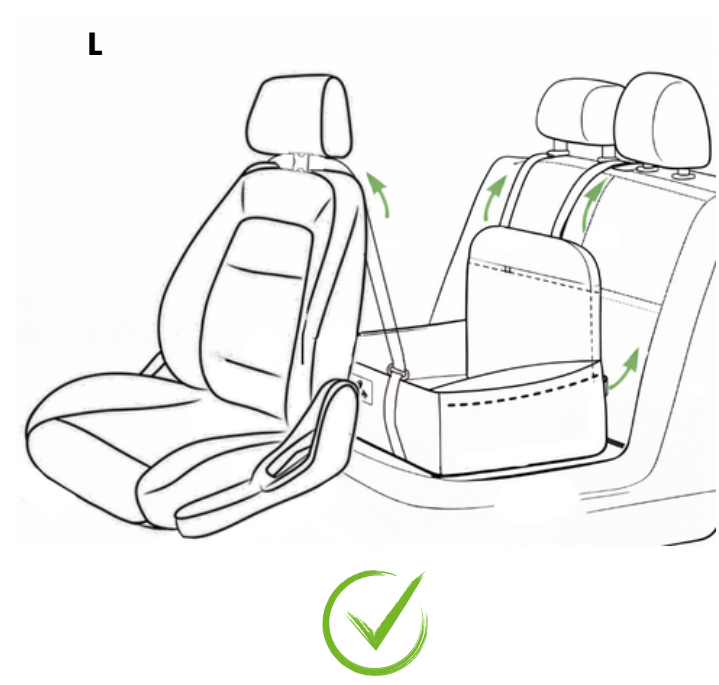
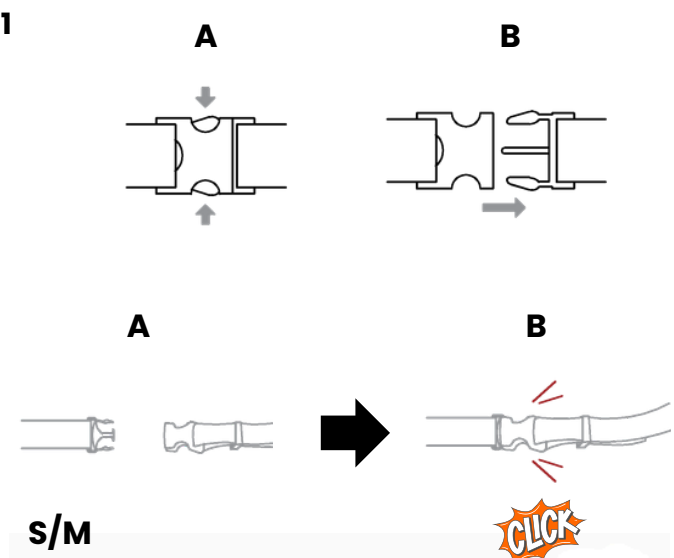

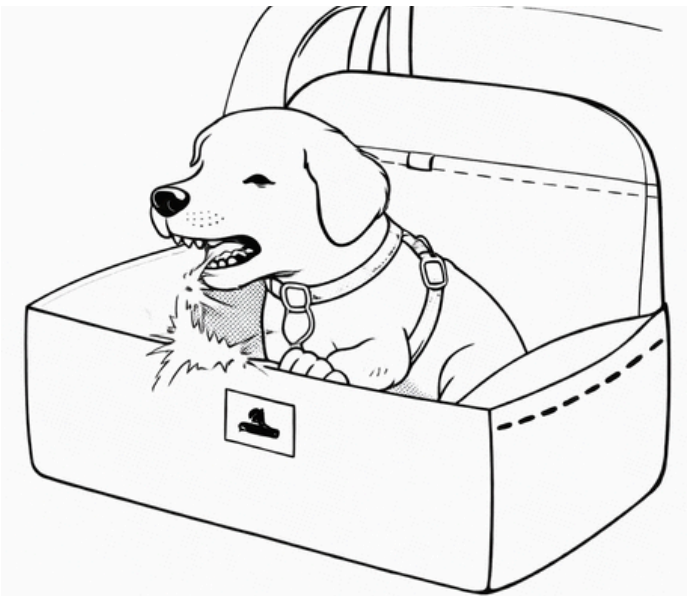
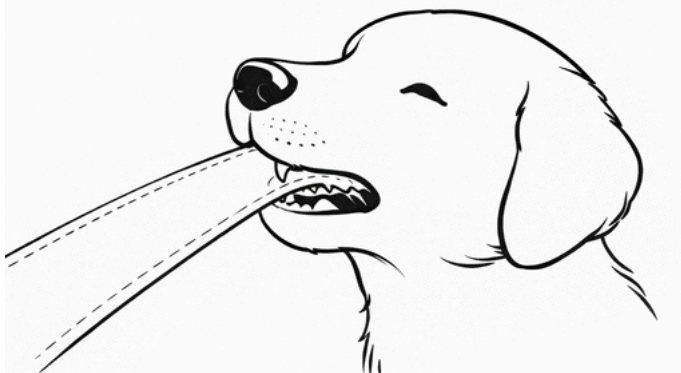

3



i

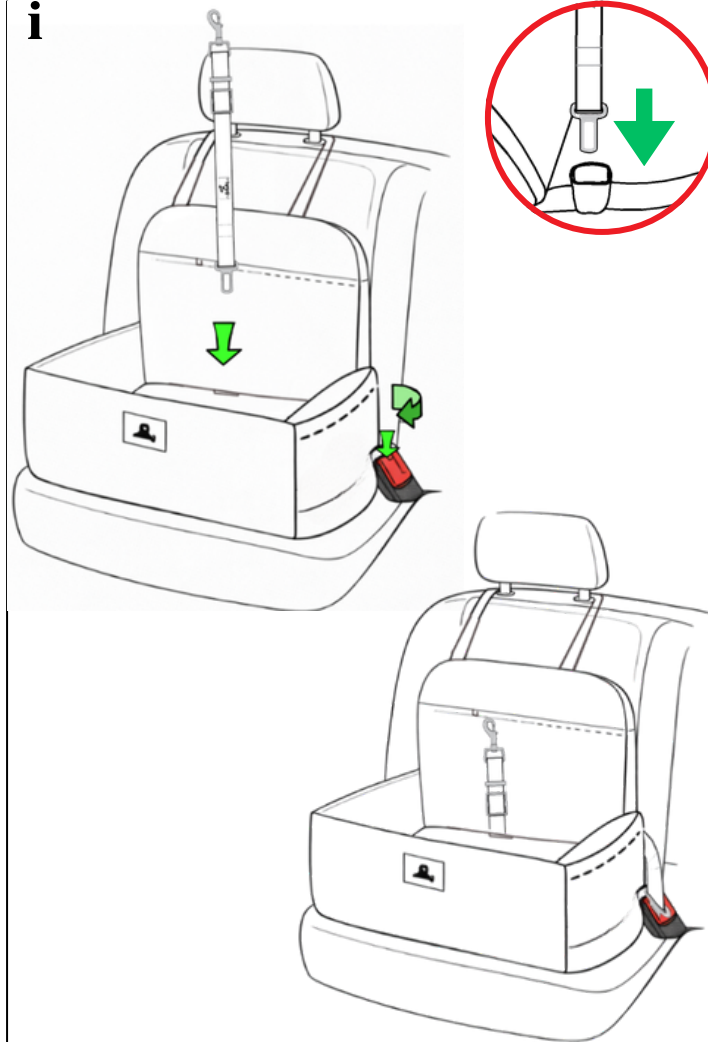

OEKO-TEX®  
CONFIDENCE IN TEXTILES  
STANDARD 100



BeBobi Agnieszka Przybyszewska  
Janiny Porazińskiej 19  
60-195 Poznań  
Poland

hello@bebobi.pl  
www.bebobi.pl